

ÉQUIPEMENTS D'ENTRAÎNEMENT EXTÉRIEURS

Catalogue

2024/25

ROBUST

Notre gamme de street-workout est inspirée des structures d'entraînement fonctionnel. La volonté de ROBUST est de proposer des produits durables et résistants. L'ensemble des structures sont galvanisées à chaud et ont été pensées pour résister à des conditions climatiques extrêmes.

Nos équipements sont 100% fabriqués en France par des entreprises spécialisées dans le domaine de la métallurgie et localisées à moins d'une demi-heure de notre siège social. Au-delà de leur résistance, il est primordial que nos équipements soient en adéquation avec les attentes des pratiquants et des porteurs de projets. Ainsi la conception de nos produits s'articule autour de deux axes :

UNE ANALYSE MINUTIEUSE DES ÉLÉMENTS CONSTITUTIFS DE CHACUN DE NOS ÉQUIPEMENTS

Barres avec un grip optimal, structures pluri-disciplinaires (set&rep, static, freestyle), et possibilité de leur adjoindre des accessoires : (supports de barre) afin que les pratiquants puissent adapter leurs entraînements avec des charges libres.

DES PARCS S'INTÉGRANT PARFAITEMENT À L'ENVIRONNEMENT URBAIN

Nos produits ont été conçus dans un souci d'esthétique et d'attractivité pour les pratiquants : ils se fondent dans le décor urbain environnant.

Nous proposons de nombreuses possibilités de personnalisation : création de structures sur mesure afin de s'adapter au mieux aux besoins des porteurs de projets associées à une palette de RAL très large.

Faire le choix de ROBUST c'est choisir des équipements Français, durables, esthétiques et adaptés aux besoins des utilisateurs.

SOMMAIRE

GAMME SOLO

GAMME UNITED

GAMME SHELTER

SUR MESURE



ACCESSOIRES

NOTRE ADN



INNOVATION

ROBUST est le premier fabricant mondial à proposer des équipements avec voiles d'ombrages intégrées à ses structures



SOLIDITÉ

Structures galvanisées adaptées à un usage extérieur et peinture industrielle ultra-résistante



AD HOC

Matériel pensé par les utilisateurs et pour les utilisateurs : grip des barres optimal, équipements pluridisciplinaires (freestyle, static etc).



DESIGN

Équipements conçus pour s'intégrer aux paysages urbains avec de nombreuses personnalisations possibles

GAMME SOLO

Nos équipements individuels de Street-workout sont idéaux pour des espaces restreints ou en complément de structures plus imposantes pour aménager votre espace sportif. De la barre de traction, en passant par le banc à abdos ou l'escalier, ROBUST propose une large gamme d'équipements pour répondre au mieux à vos projets d'aménagements.

Barre traction simple

#BTSR

Équipement basique et indispensable de Street-workout, la barre traction simple s'intégrera dans la plupart des espaces du à son encombrement restreint.

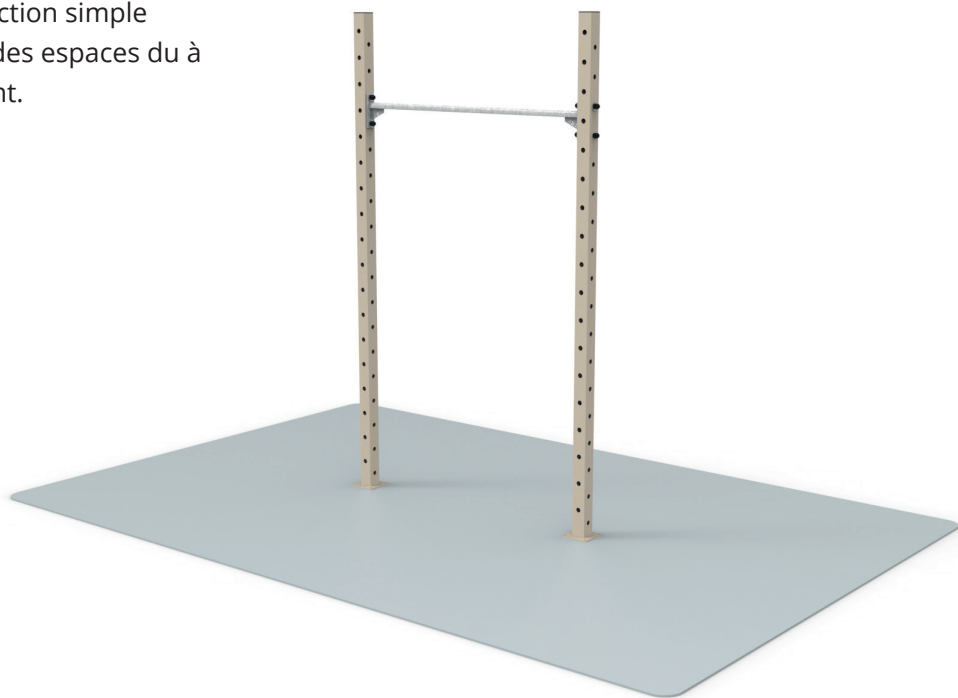

Longueur totale	1660 mm
Largeur totale	80 mm
Hauteur totale	2800 mm
HCL	1450 mm
Zone de sécurité	14.3 m²
Âge d'utilisation	12+
Nombre d'utilisateurs maximum	1
Poids maximum utilisateur	Max 200 KG



Traction



Bar muscle-up



Relevé de jambes

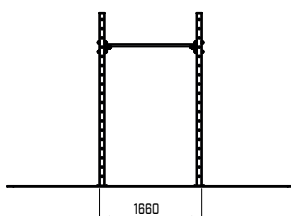
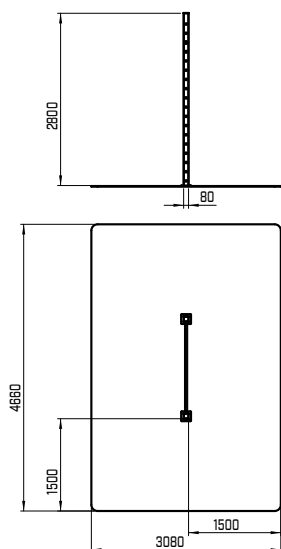

Garanties

Poteaux	40 ans
Barres	20 ans
Visserie INOX et caches	5 ans



Barre traction freestyle

#BTFSR

D'une longueur rallongée par rapport à la barre de traction simple, la freestyle dispose d'une barre avec goussets pour renforcer sa structure et éviter qu'elle ne se déforme à l'utilisation. Elle est principalement utilisée pour réaliser des figures.

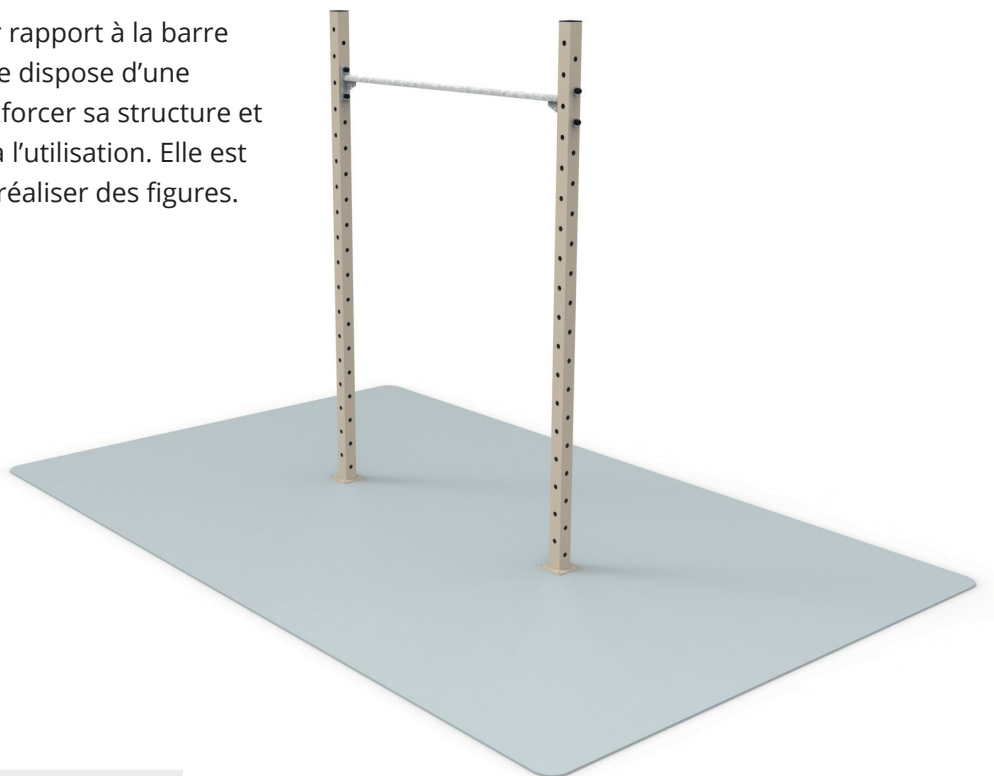

Longueur totale	1960 mm
Largeur totale	80 mm
Hauteur totale	2855 mm
HCL	1450 mm
Zone de sécurité	15.3 m²
Âge d'utilisation	12+
Nombre d'utilisateurs maximum	1
Poids maximum utilisateur	Max 200 KG



Traction



Bar muscle-up



Figure statique/freestyle

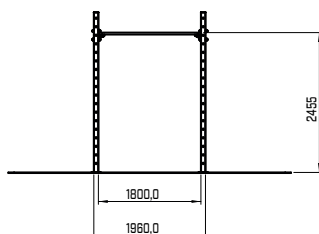
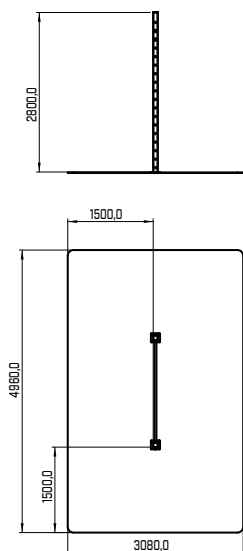

Garanties

Poteaux	40 ans
Barres	20 ans
Visserie INOX et caches	5 ans



Barre drapeau

#BDR

Cet équipement permet le travail de l'une des principales figures du Street-workout : le drapeau. De manière plus générale il peut également être utilisé comme support pour des élastiques ou pour le renforcement des abdominaux grâce à sa barre verticale positionnée sur le côté.

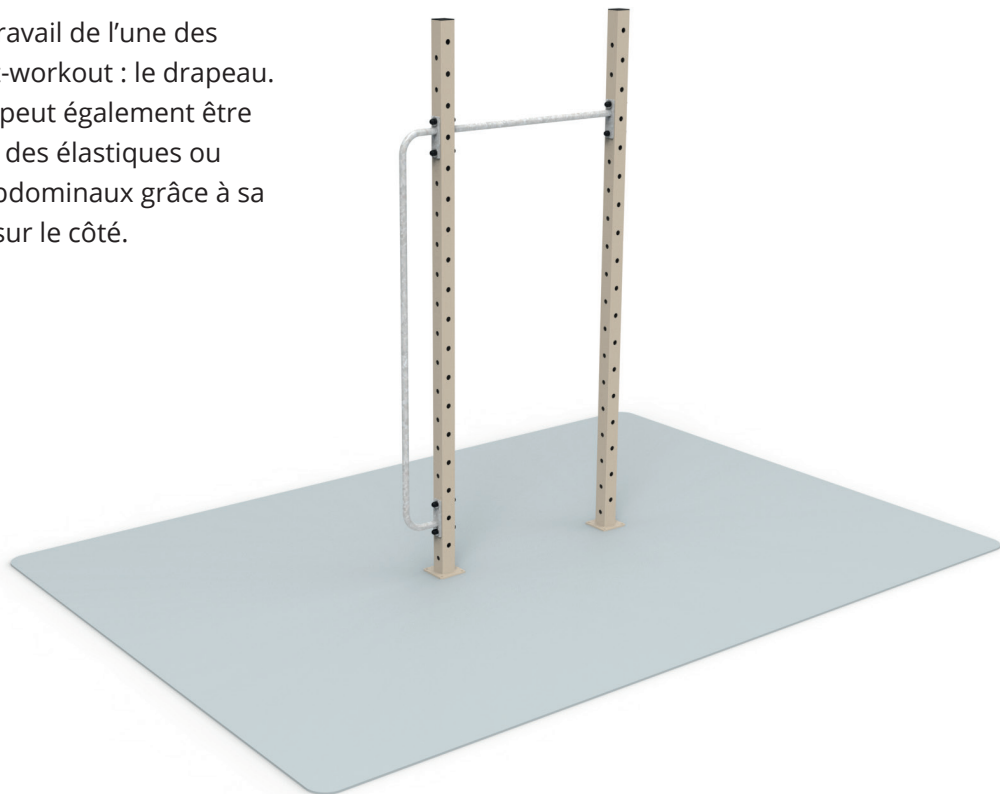

Longueur totale **1417 mm**

Largeur totale **80 mm**

Hauteur totale **2800 mm**

HCL **1270 mm**

Zone de sécurité **13.6 m²**

Âge d'utilisation **12+**

Nombre d'utilisateurs maximum **1**

Poids maximum utilisateur **Max 200 KG**

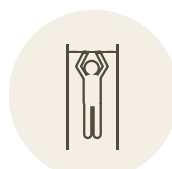

Traction



Dragon flag



Drapeau

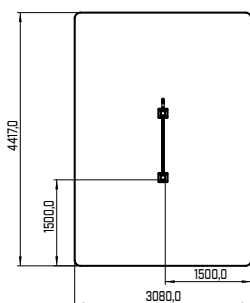
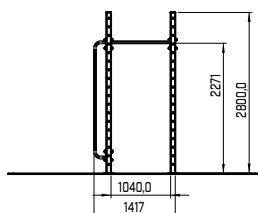
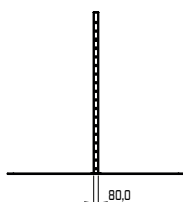

Garanties

Poteaux **40 ans**

Barres **20 ans**

Visserie INOX et caches **5 ans**



Corde

#CORDR

Équipement de gymnastique incontournable, la corde est un excellent outil pour un travail complet de tout le haut du corps ainsi que de la force de préhension.

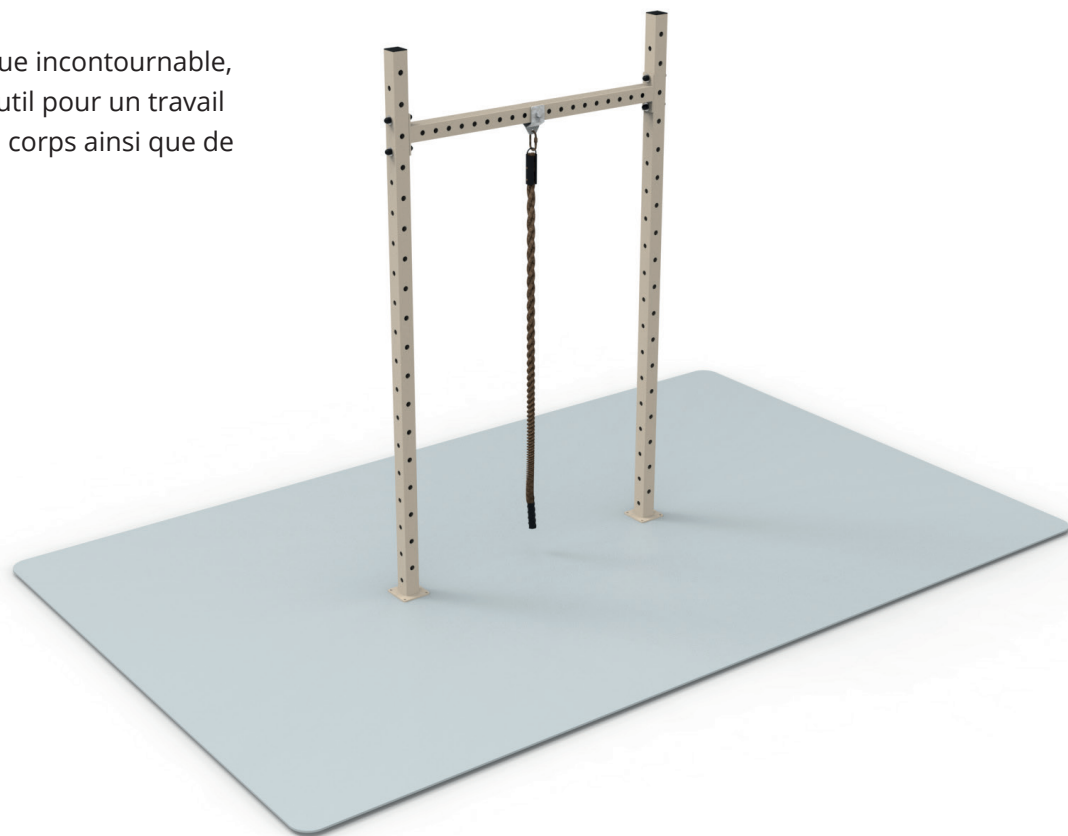

Longueur totale **1660 mm**

Largeur totale **80 mm**

Hauteur totale **2800 mm**

HCL **1440 mm**

Zone de sécurité **15.2 m²**

Âge d'utilisation **12+**

Nombre d'utilisateurs maximum **1**

Poids maximum utilisateur **Max 200 KG**

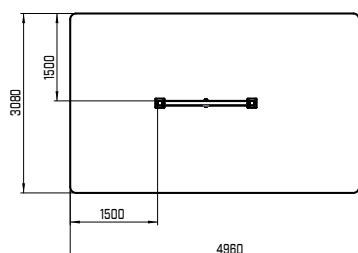
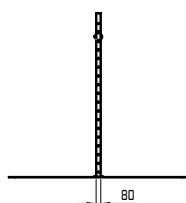
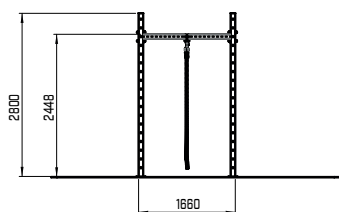
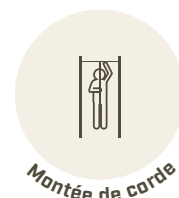

Garanties

Poteaux **40 ans**

Barres **20 ans**

Visserie INOX et caches **5 ans**



Double barre traction

#DBTR

Équipement constitué de deux barres apposées côte à côte permettant le travail des tractions par 2 utilisateurs en simultanément.

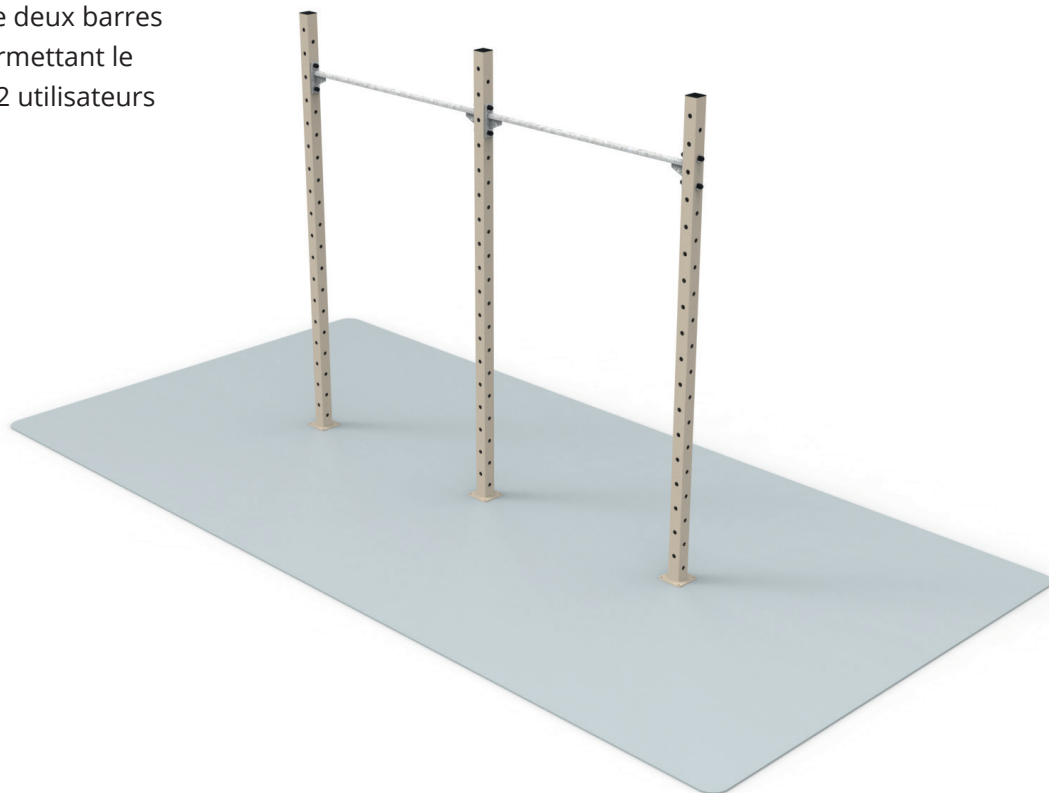

Longueur totale	3240 mm
Largeur totale	80 mm
Hauteur totale	2800 mm
HCL	1450 mm
Zone de sécurité	18.4 m²
Âge d'utilisation	12+
Nombre d'utilisateurs maximum	2
Poids maximum utilisateur	Max 200 KG



Traction



Bar muscle-up



Relevé de jambes

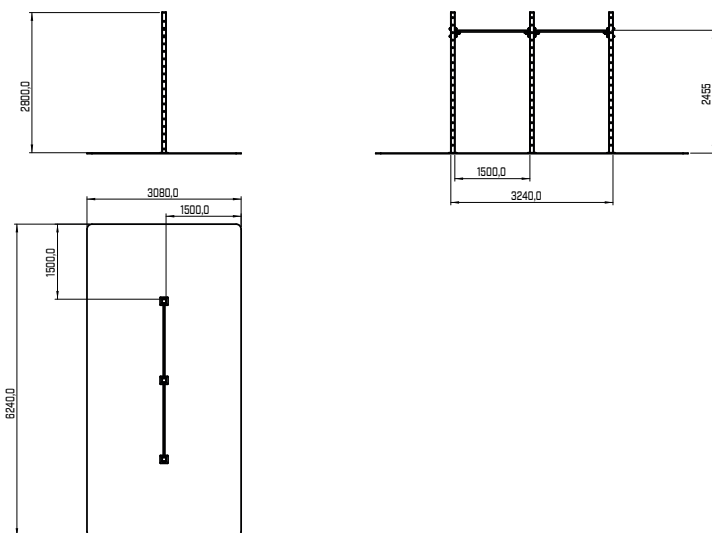

Garanties

Poteaux	40 ans
Barres	20 ans
Visserie INOX et caches	5 ans



Anneaux

#ANNR

D'une hauteur supérieure à la moyenne, les anneaux ROBUST permettent un vrai travail des mouvements de gymnastiques et des figures de Street-workout.

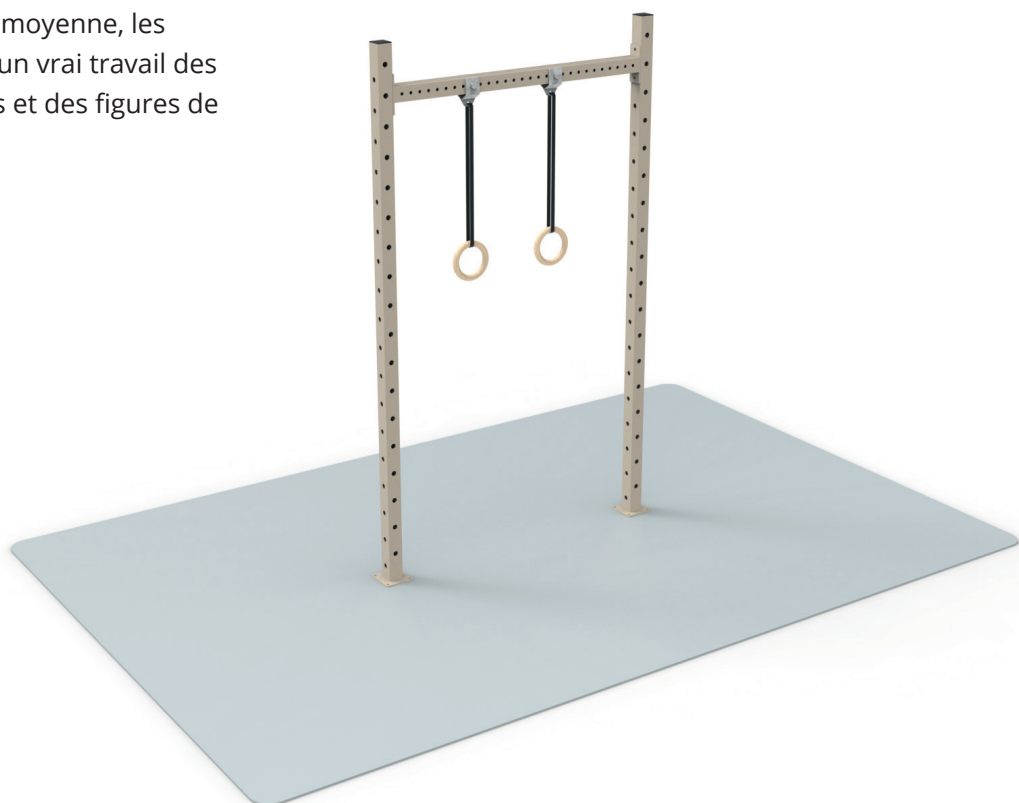

Longueur totale **1660 mm**

Largeur totale **80 mm**

Hauteur totale **2800 mm**

HCL **580 mm**

Zone de sécurité **14.3 m²**

Âge d'utilisation **12+**

Nombre d'utilisateurs maximum **1**

Poids maximum utilisateur **Max 200 KG**



Ring pull-up

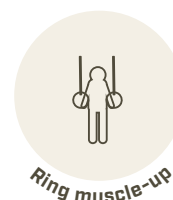

Ring muscle-up

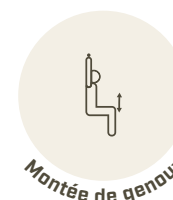

Montée de genoux

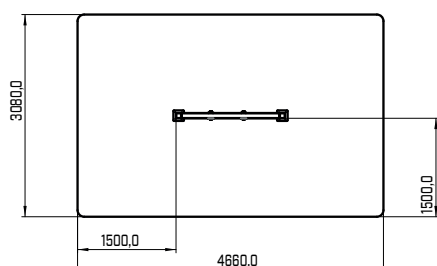
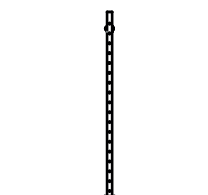
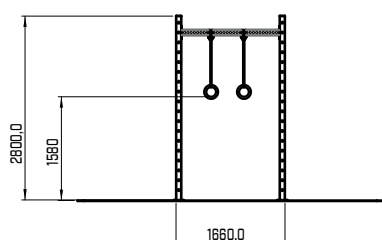

Garanties

Poteaux **40 ans**

Barres **20 ans**

Visserie INOX et caches **5 ans**



Barres basses

#BBR

Composé de deux barres parallèles de faibles hauteurs, cet équipement est idéal pour le travail du handstand et autres mouvements statiques de Street-workout. Il peut également être utilisé pour des exercices de renforcement de la sangle abdominale.

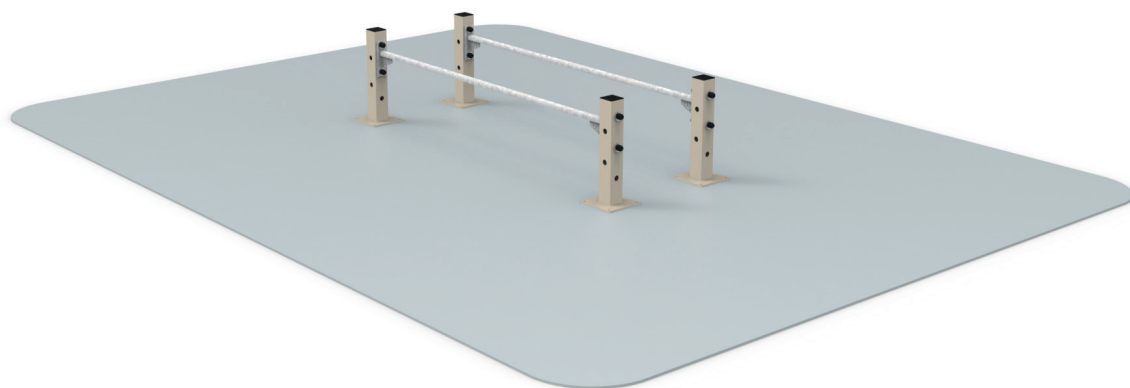

Longueur totale	1960 mm
Largeur totale	680 mm
Hauteur totale	405 mm
HCL	410 mm
Zone de sécurité	18.1 m²
Âge d'utilisation	12+
Nombre d'utilisateurs maximum	1
Poids maximum utilisateur	Max 200 KG



L-sit

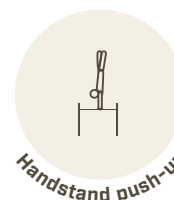

Handstand push-up

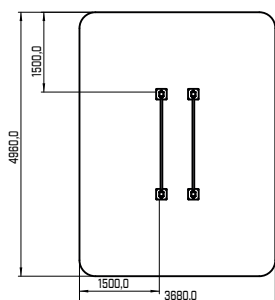
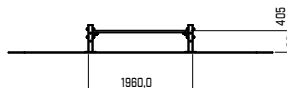
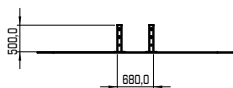

Garanties

Poteaux	40 ans
Barres	20 ans
Visserie INOX et caches	5 ans



Triples barres push-up

#TBPUR

Cet équipement est composé de trois barres horizontales placées à trois hauteurs différentes. Alors que les deux barres en position basses permettront d'effectuer des pompes inclinées (et ainsi ajouter de la difficulté aux pompes classiques). La barre en position haute permettra elle de réaliser des tractions australiennes.

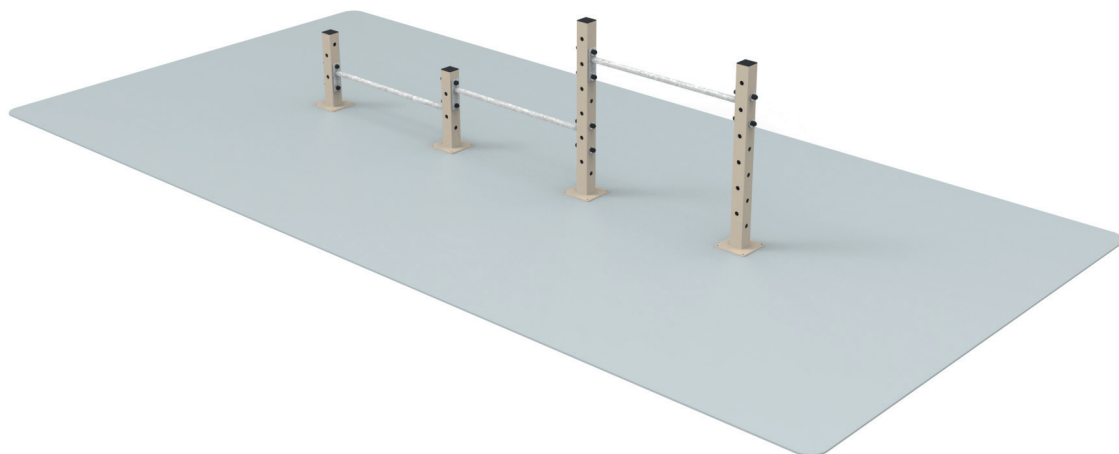

Longueur totale	3440 mm
Largeur totale	80 mm
Hauteur totale	1050 mm
HCL	850 mm
Zone de sécurité	18.3 m²
Âge d'utilisation	12+
Nombre d'utilisateurs maximum	3
Poids maximum utilisateur	Max 200 KG



L-sit

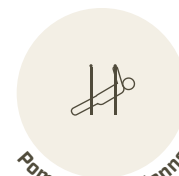

Pompe australienne

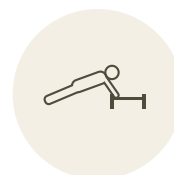

Push-up



Dips

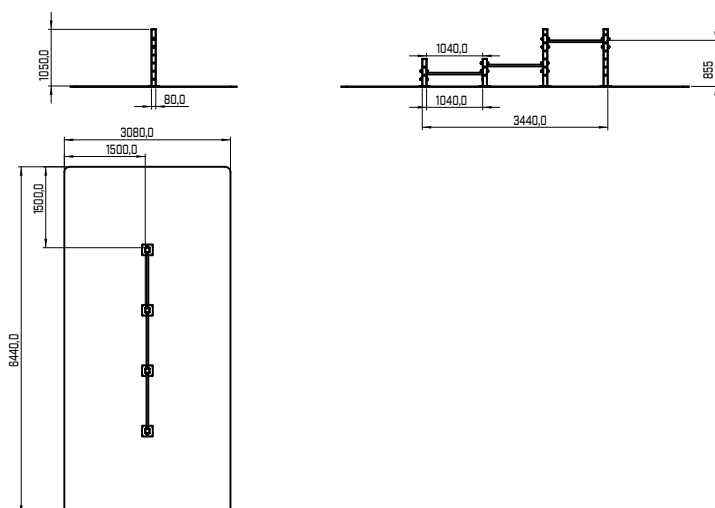

Garanties

Poteaux	40 ans
Barres	20 ans
Visserie INOX et caches	5 ans



Barres à dips parallèles

#BPR

L'exercice principal des barres parallèles est le dips mais elles sont également utilisées pour réaliser des figures de freestyle, statique et pour le renforcement de la ceinture abdominale.

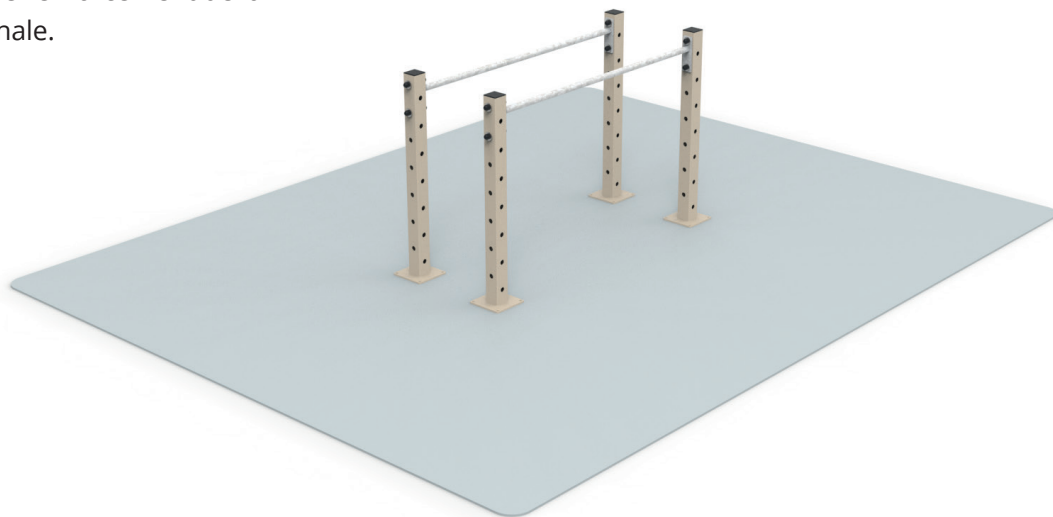

Longueur totale	1660 mm
Largeur totale	760 mm
Hauteur totale	1110 mm
HCL	1030 mm
Zone de sécurité	17.5 m²
Âge d'utilisation	12+
Nombre d'utilisateurs maximum	1
Poids maximum utilisateur	Max 200 KG



Relevé de jambes

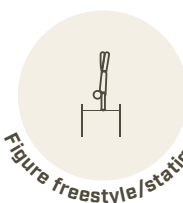
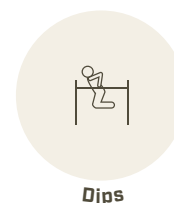
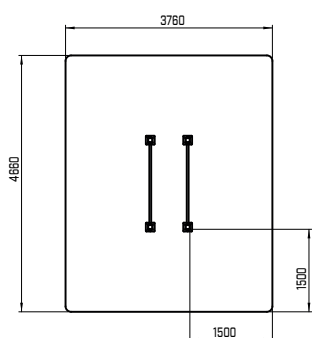
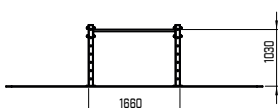
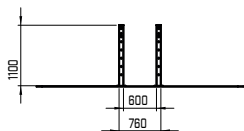

Figure freestyle/statique



Dips



Garanties

Poteaux	40 ans
Barres	20 ans
Visserie INOX et caches	5 ans



Street table

#STR

Cet équipement polyvalent peut être utilisé à la fois pour des exercices de renforcement musculaire et d'étirements.

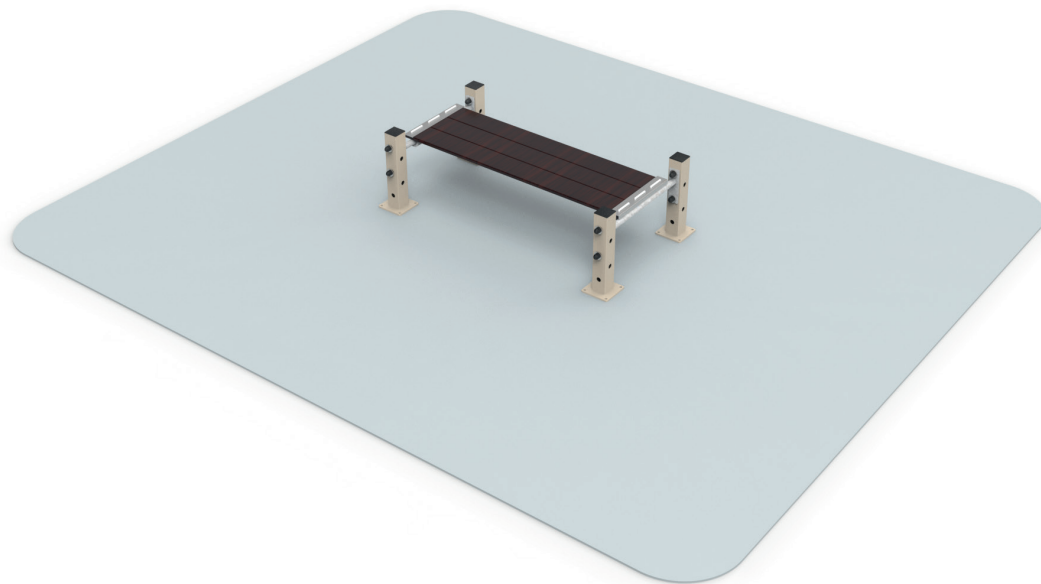

Longueur totale	1440 mm
Largeur totale	760 mm
Hauteur totale	475 mm
HCL	370 mm
Zone de sécurité	16.6 m²
Âge d'utilisation	12+
Nombre d'utilisateurs maximum	1
Poids maximum utilisateur	Max 200 KG



Push-up



Dips



Fente bulgare



Crunch

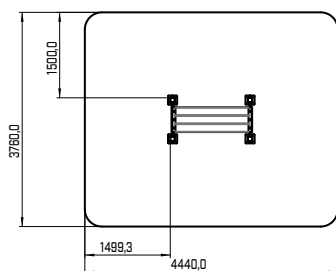
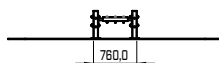
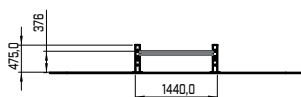

Garanties

Poteaux	40 ans
Barres	20 ans
Visserie INOX et caches	5 ans



Triple barre traction

#TBTR

Équipement constitué de trois barres apposées côte à côte permettant le travail des tractions par 3 utilisateurs en simultané.

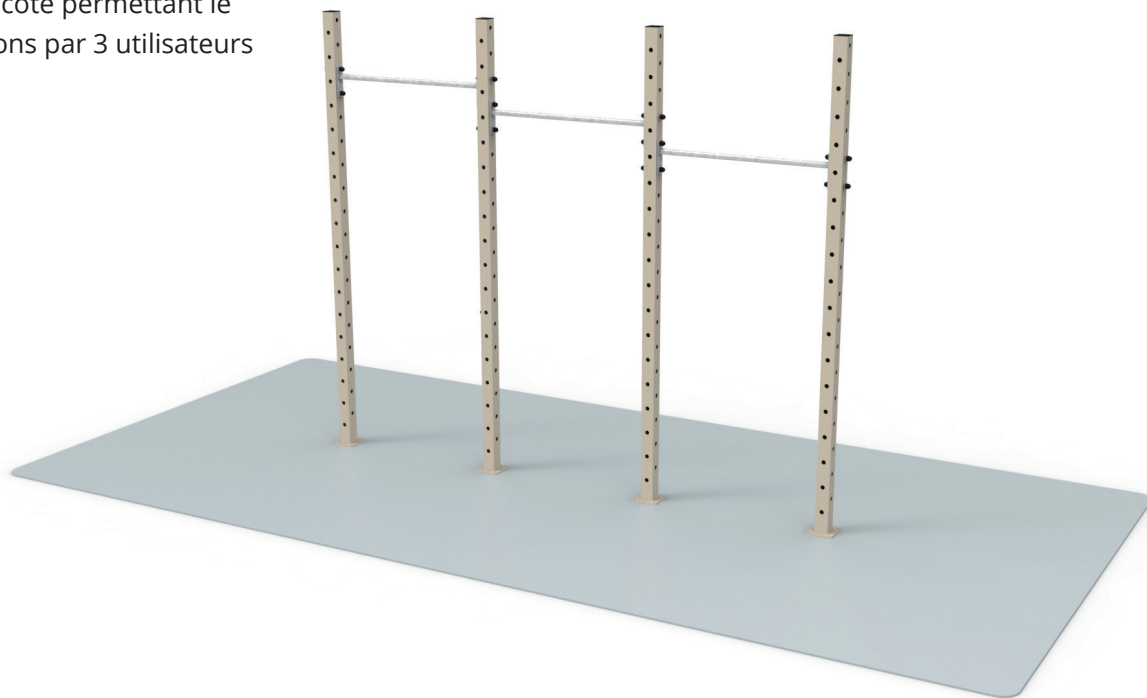

Longueur totale **3440 mm**

Largeur totale **80 mm**

Hauteur totale **2800 mm**

HCL **1430 mm**

Zone de sécurité **19.8 m²**

Âge d'utilisation **12+**

Nombre d'utilisateurs maximum **3**

Poids maximum utilisateur **Max 200 KG**



Traction



Bar muscle-up



Montée de genoux

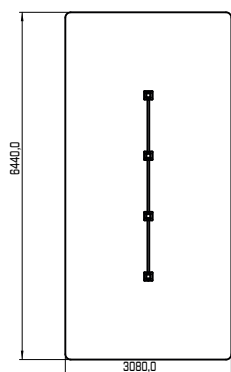
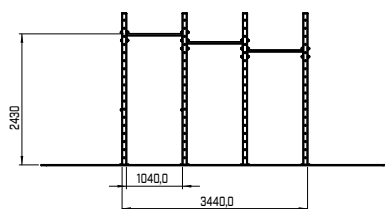
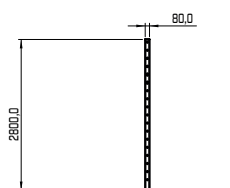

Garanties

Poteaux **40 ans**

Barres **20 ans**

Visserie INOX et caches **5 ans**



Banc à abdos plat

#BAPR

Équipement simple, le banc à abdos ROBUST permet une multitude d'exercices pour le renforcement de la sangle abdominale.

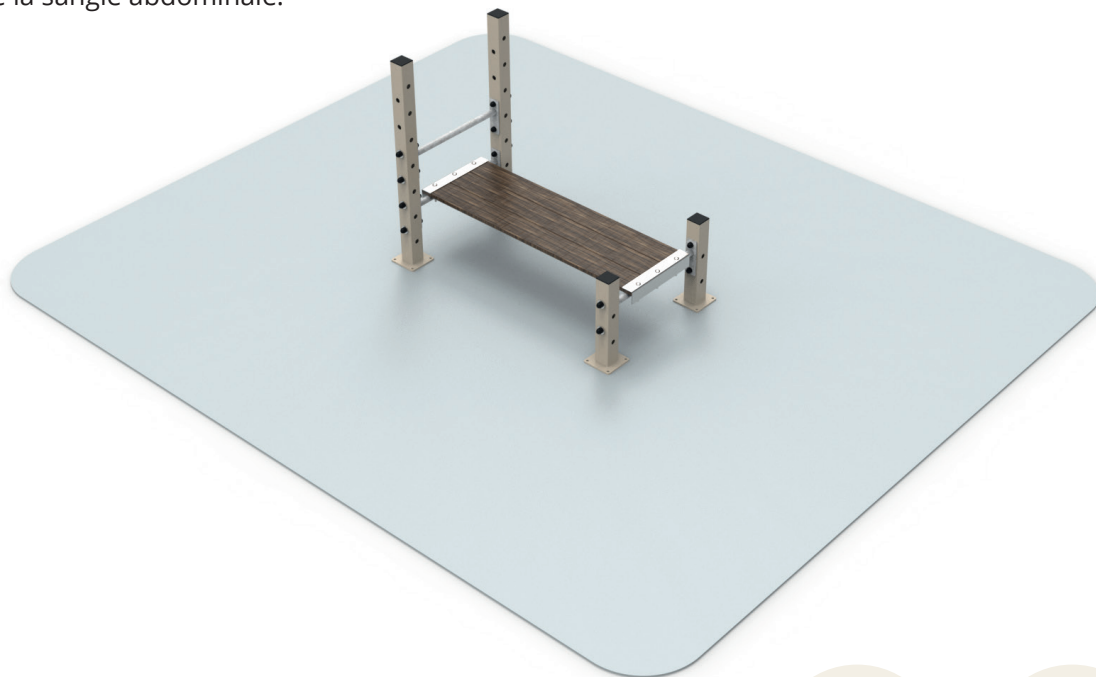

Longueur totale	1400 mm
Largeur totale	760 mm
Hauteur totale	1150 mm
HCL	350 mm
Zone de sécurité	16.6 m²
Âge d'utilisation	12+
Nombre d'utilisateurs maximum	1
Poids maximum utilisateur	Max 200 KG

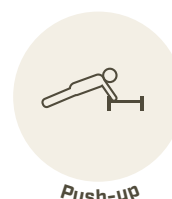

Push-up



Dips



Fente bulgare

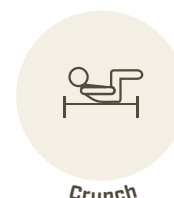

Crunch

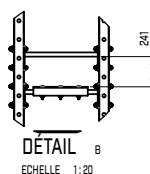
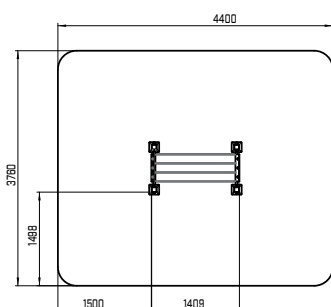
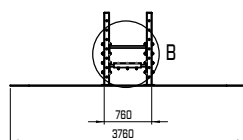
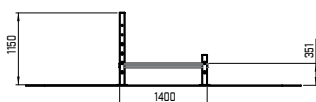

Garanties

Poteaux	40 ans
Barres	20 ans
Visserie INOX et caches	5 ans



Espalier

#ESPR

Équipement issu de la gymnastique, il est devenu un incontournable du Street-workout. L'espalier est très utilisé pour le renforcement de la sangle abdominale et pour des exercices d'étirements/assouplissements.

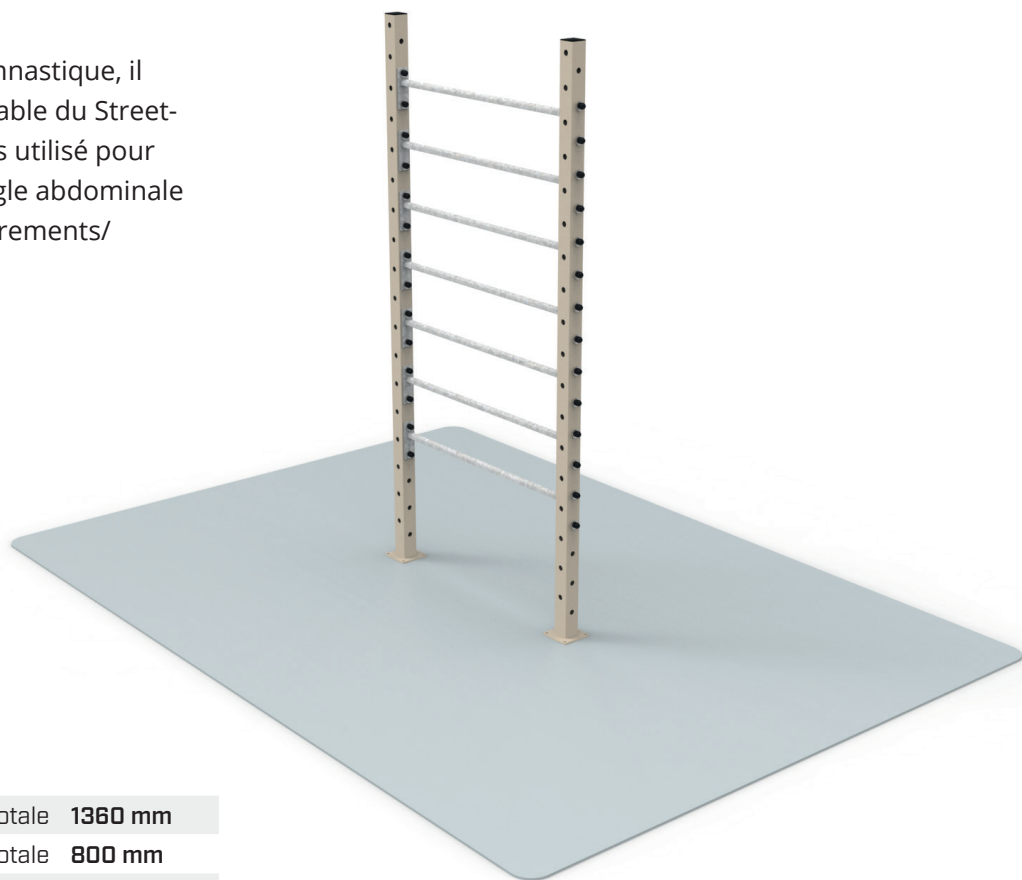

Longueur totale **1360 mm**

Largeur totale **800 mm**

Hauteur totale **2800 mm**

HCL **1440 mm**

Zone de sécurité **13.4 m²**

Âge d'utilisation **12+**

Nombre d'utilisateurs maximum **1**

Poids maximum utilisateur **Max 200 KG**

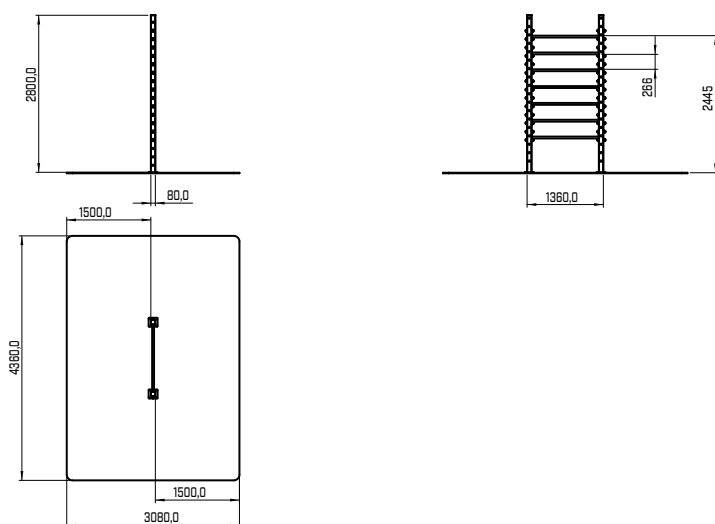

Garanties

Poteaux **40 ans**

Barres **20 ans**

Visserie INOX et caches **5 ans**



Banc à abdos incliné

#BAIR

Variante du banc à abdos plat, le banc incliné vient rajouter une difficulté supplémentaire en déclinant le haut du corps.

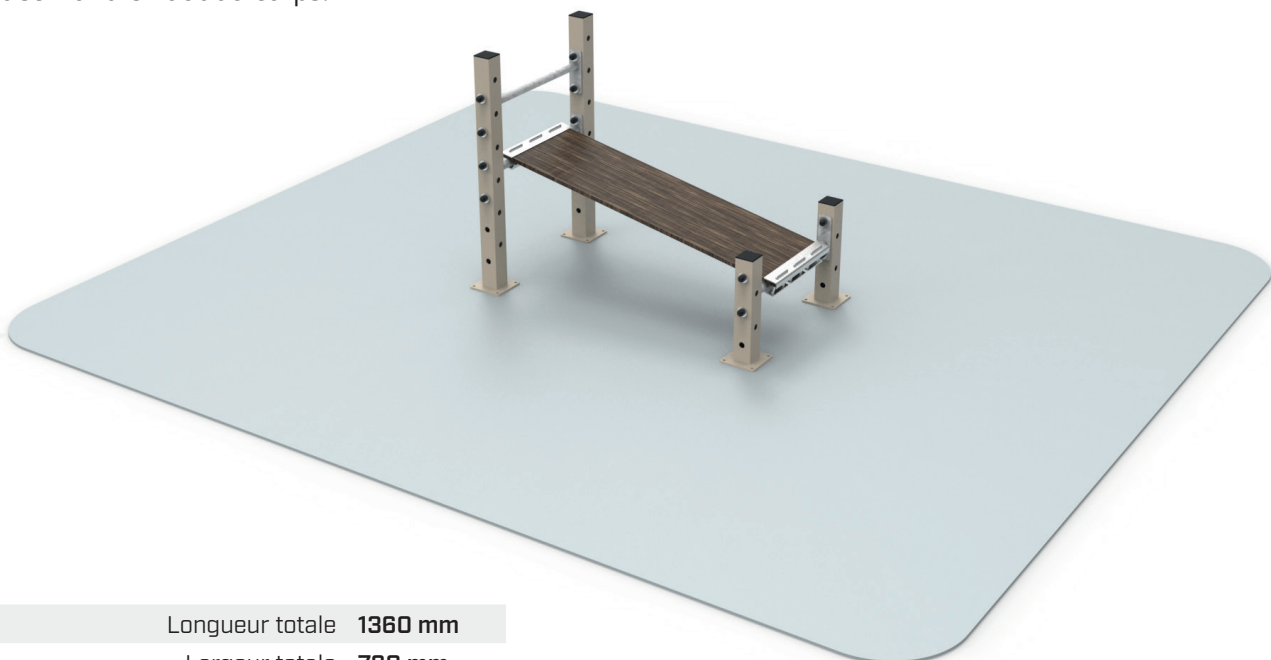

Longueur totale **1360 mm**

Largeur totale **760 mm**

Hauteur totale **1050 mm**

HCL **850 mm**

Zone de sécurité **16.3 m²**

Âge d'utilisation **12+**

Nombre d'utilisateurs maximum **1**

Poids maximum utilisateur **Max 200 KG**

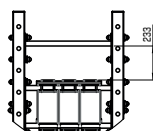
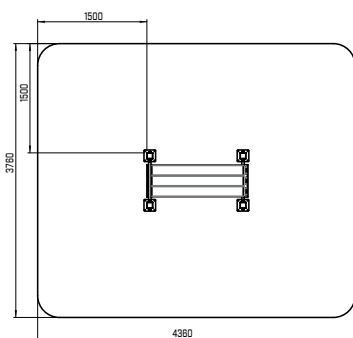

DÉTAIL C
ECHELLE 1:15

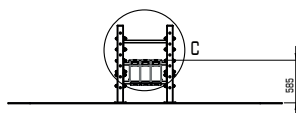
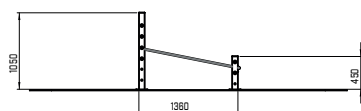

Garanties

Poteaux **40 ans**

Barres **20 ans**

Visserie INOX et caches **5 ans**



Station traction

#STRR

Cet équipement est composé de 4 barres face à face. Le principal exercice auquel il est destiné sont les tractions. La station peut également être utilisée pour le freestyle, en combinant figures et sauts de barre en barre.

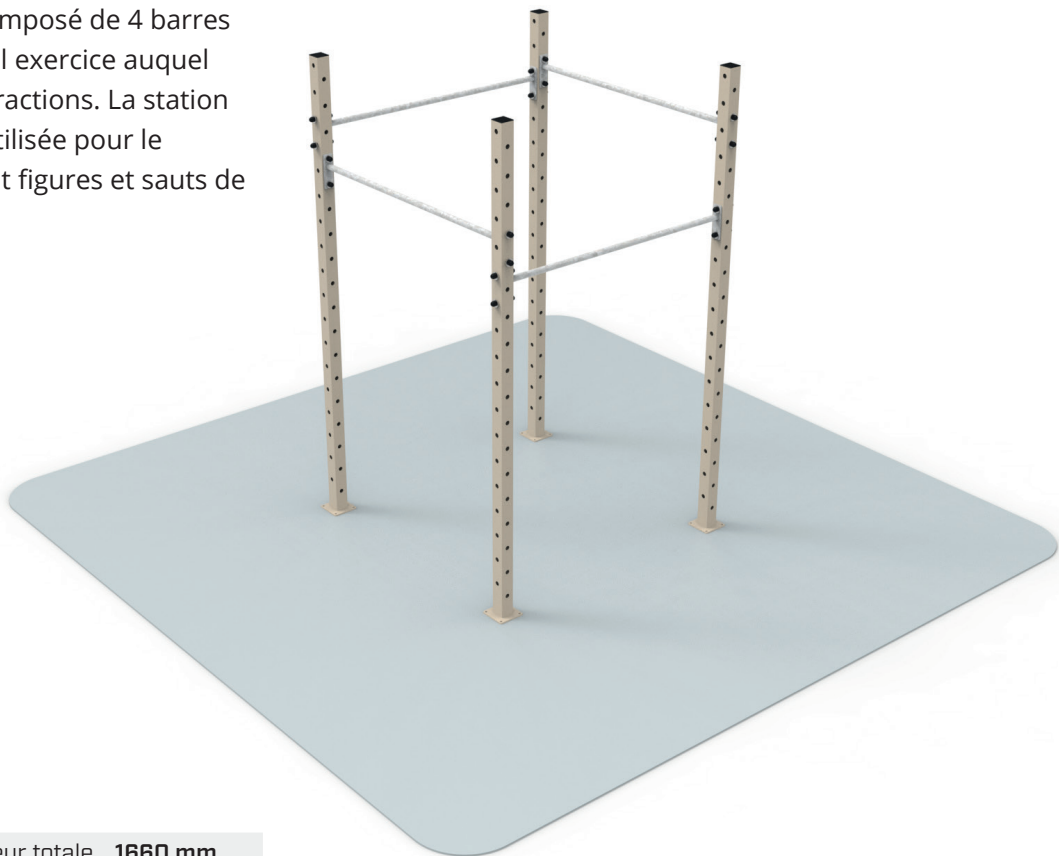

Longueur totale **1660 mm**

Largeur totale **1660 mm**

Hauteur totale **2800 mm**

HCL **1430 mm**

Zone de sécurité **21.6 m²**

Âge d'utilisation **12+**

Nombre d'utilisateurs maximum **4**

Poids maximum utilisateur **Max 200 KG**



Bar muscle-up



Traction



Figure freestyle

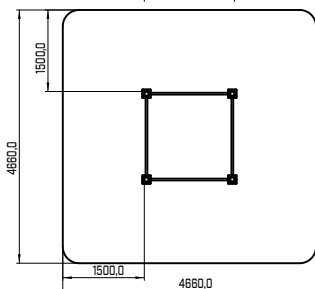
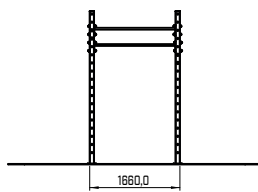
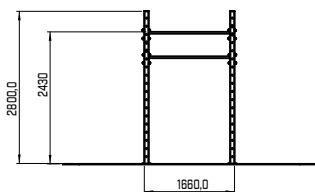

Garanties

Poteaux **40 ans**

Barres **20 ans**

Visserie INOX et caches **5 ans**



Triple barre à dips parallèles

#TBPR

Cet équipement rassemble trois barres parallèles de hauteurs égales et offre deux espaces de travail. L'exercice principal des barres parallèles est le dips mais elles sont également utilisées pour réaliser des figures de freestyle, statique et pour le renforcement de la ceinture abdominale.

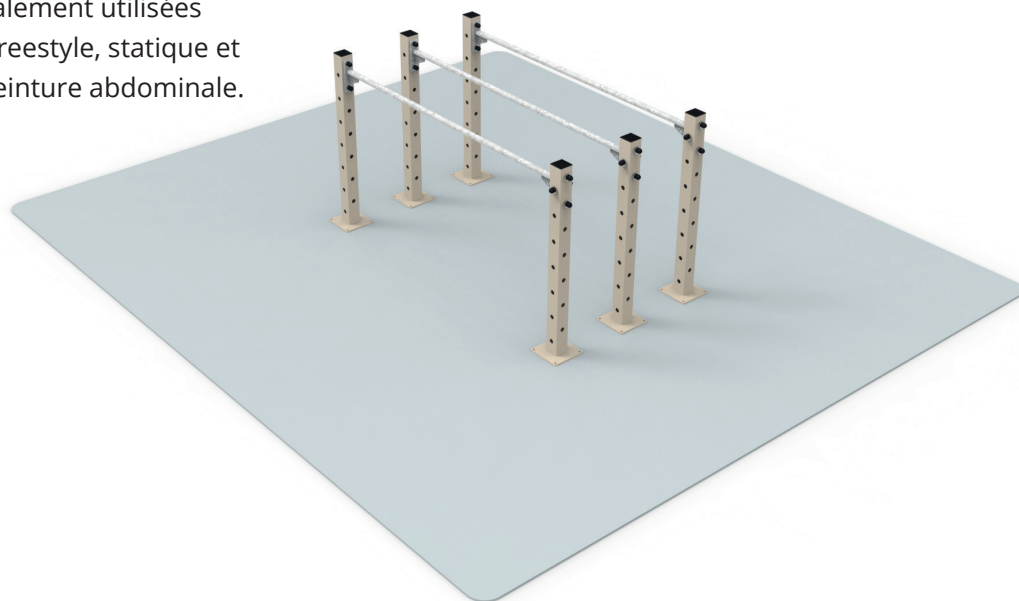

Longueur totale **1960 mm**

Largeur totale **1440 mm**

Hauteur totale **1100 mm**

HCL **1030 mm**

Zone de sécurité **19.8 m²**

Âge d'utilisation **12+**

Nombre d'utilisateurs maximum **3**

Poids maximum utilisateur **Max 200 KG**

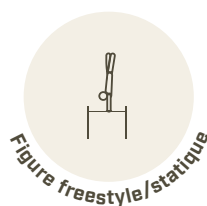
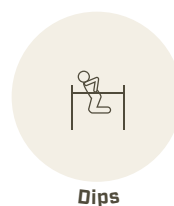

Figure freestyle/statique



Dips



Pompe australienne

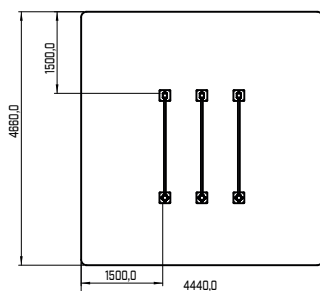
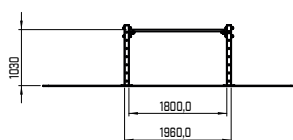
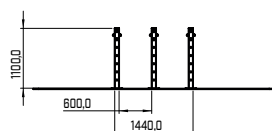

Garanties

Poteaux **40 ans**

Barres **20 ans**

Visserie INOX et caches **5 ans**



Snake bar

#SBR

Avec ses poignets larges, la snake bar permet une grande variété de tractions (prise large, prise serrée, prise marteau etc). Elle peut également être utilisée pour faire des aller/retour et travailler ainsi l'endurance musculaire et la force de préhension.

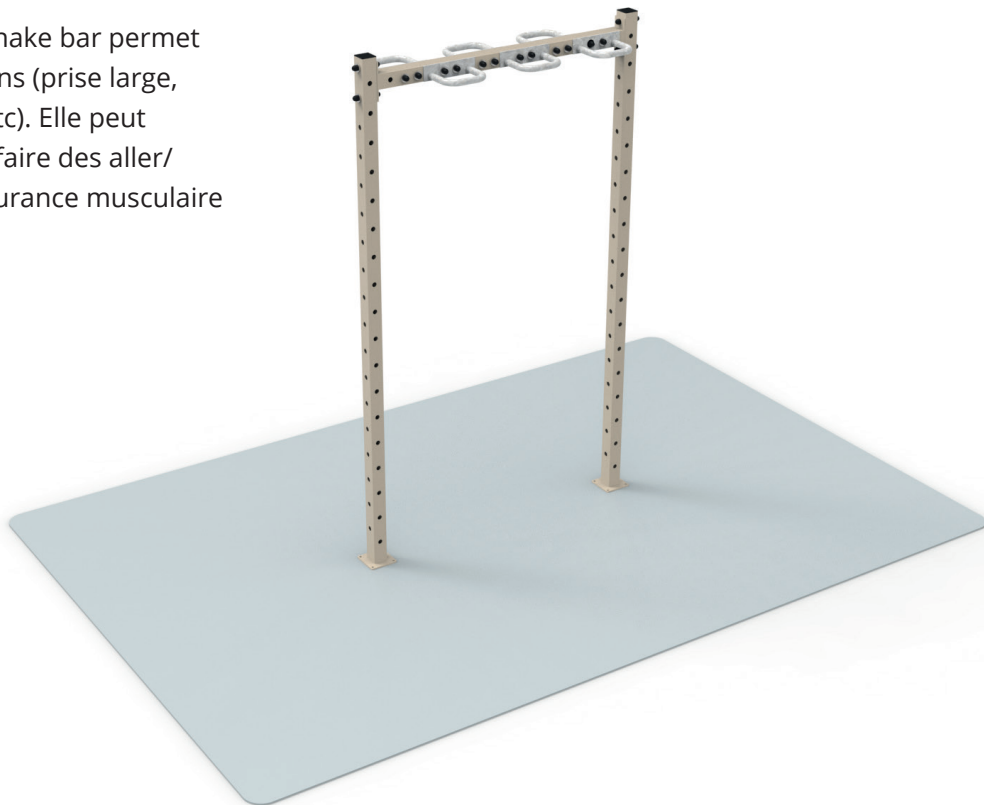

Longueur totale **1660 mm**

Largeur totale **80 mm**

Hauteur totale **2800 mm**

HCL **1410 mm**

Zone de sécurité **14.3 m²**

Âge d'utilisation **12+**

Nombre d'utilisateurs maximum **2**

Poids maximum utilisateur **Max 200 KG**

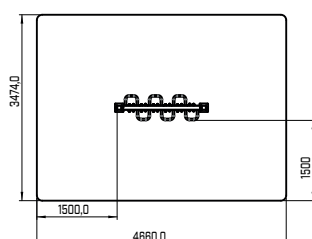
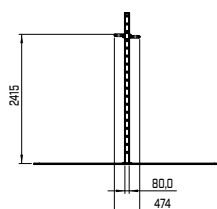
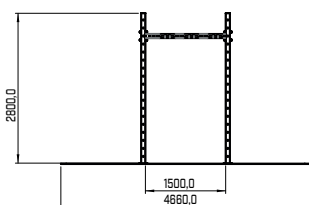

Garanties

Poteaux **40 ans**

Barres **20 ans**

Visserie INOX et caches **5 ans**



Banc à dips

#BDIR

Le banc à dips est un équipement qui permet d'effectuer une grande variété de mouvements pour le travail de la sangle abdominale avec des exercices comme le L-sit ou les relevés de jambe. Il permet également le travail des handstand push up, des dips et des pompes inclinées pour le renforcement des muscles du haut du corps.

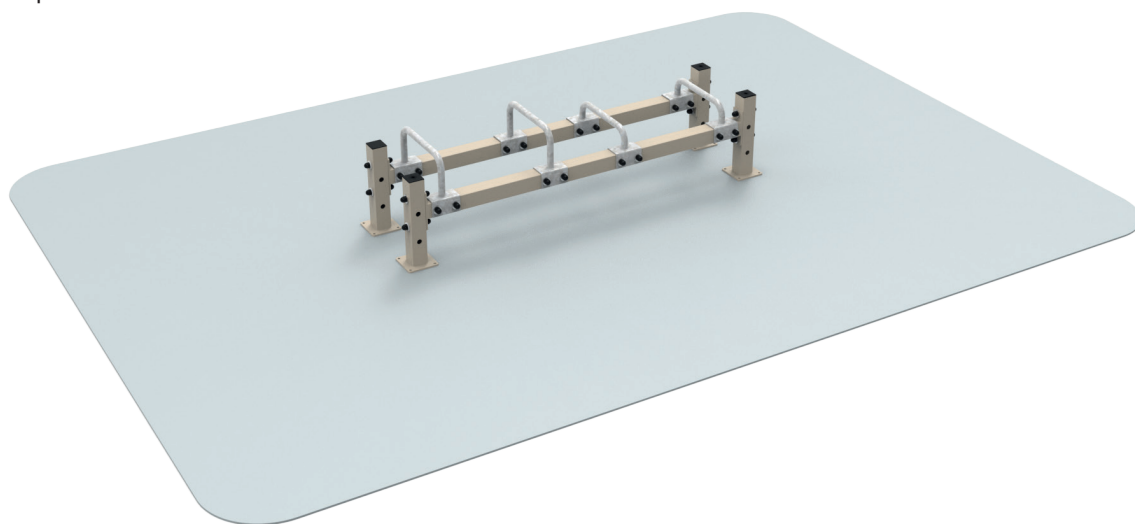

Longueur totale	2010 mm
Largeur totale	500 mm
Hauteur totale	647 mm
HCL	640 mm
Zone de sécurité	17.5 m²
Âge d'utilisation	12+
Nombre d'utilisateurs maximum	2
Poids maximum utilisateur	Max 200 KG

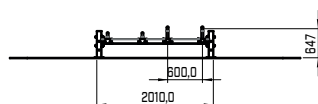
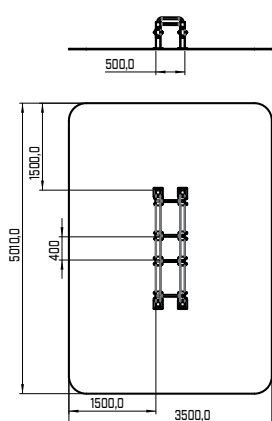
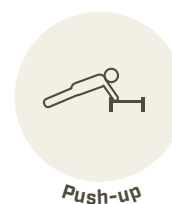
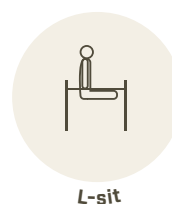

Garanties

Poteaux	40 ans
Barres	20 ans
Visserie INOX et caches	5 ans



Échelle horizontale

#EHR

Cet équipement est composé de barres horizontales espacées de manière à pouvoir effectuer des allers/ retours sur la longueur de l'échelle afin de travailler l'endurance musculaire et le grip.

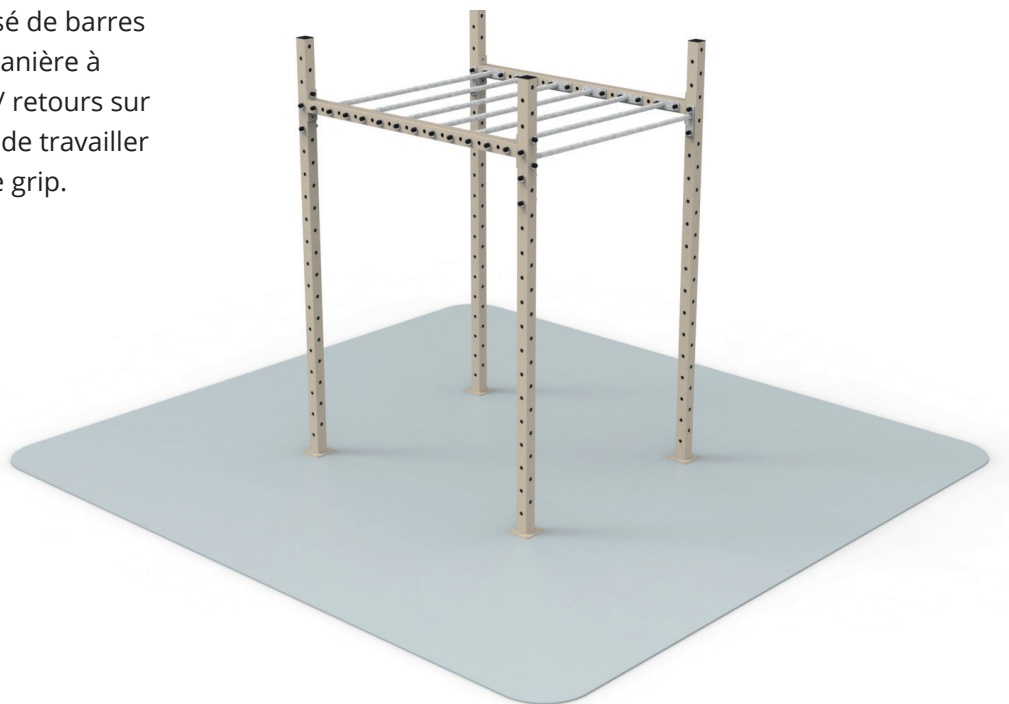

Longueur totale **1960 mm**

Largeur totale **1660 mm**

Hauteur totale **2800 mm**

HCL **1400 mm**

Zone de sécurité **23.0 m²**

Âge d'utilisation **12+**

Nombre d'utilisateurs maximum **1**

Poids maximum utilisateur **Max 200 KG**



Bar muscle-up



Traction



Aller/Retour

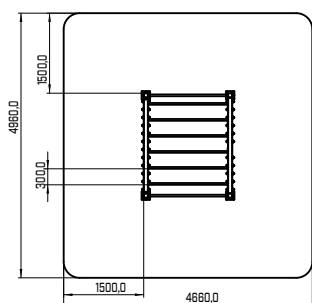
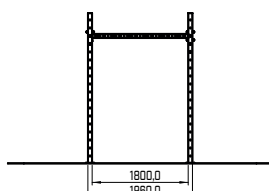
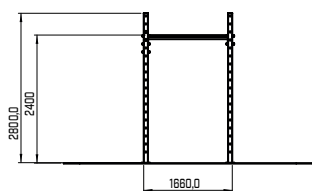

Garanties

Poteaux **40 ans**

Barres **20 ans**

Visserie INOX et caches **5 ans**



GAMME UNITED

Les équipements de la gamme UNITED sont des modules multi-agrès avec de nombreuses combinaisons pré-conçues, allant de 2 (XS) à 8 modules (3XL). Vous y trouverez forcément l'équipement qui répondra à vos attentes !

Pull station

#XS-01

Équipement composé de deux agrès, la pull station permet un focus sur les exercices de tirage et offre une grande variété de tractions possibles grâce aux anneaux et aux poignets de la snake bar.

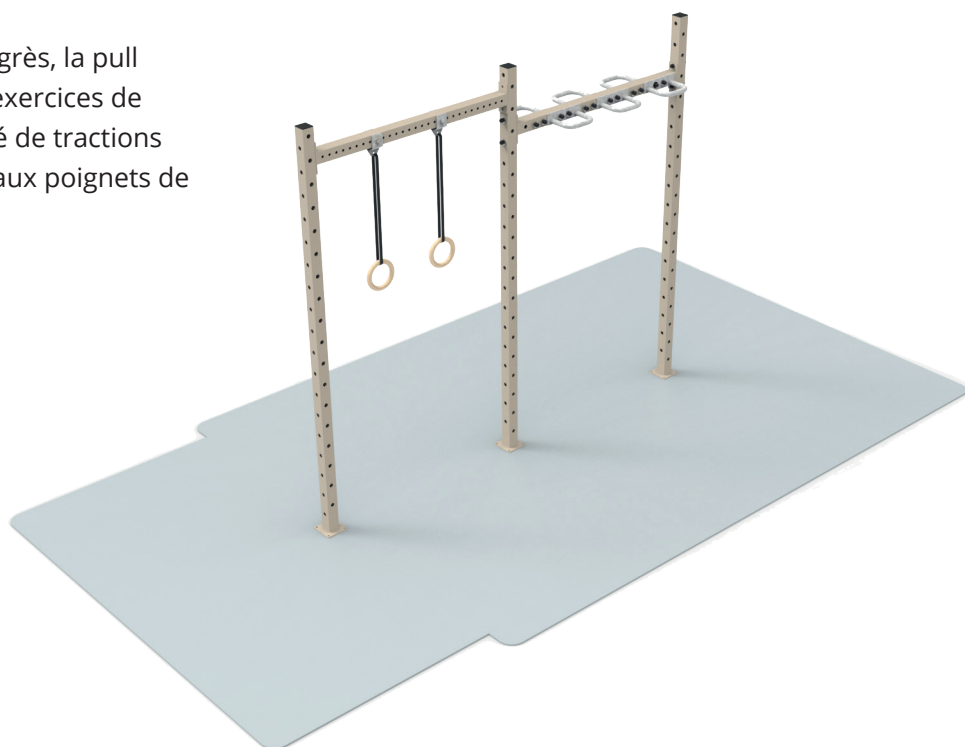

Longueur totale **3240 mm**

Largeur totale **80 mm**

Hauteur totale **2800 mm**

HCL **1300 mm**

Zone de sécurité **21 m²**

Âge d'utilisation **12+**

Nombre d'utilisateurs maximum **1**

Poids maximum utilisateur **Max 200 KG**

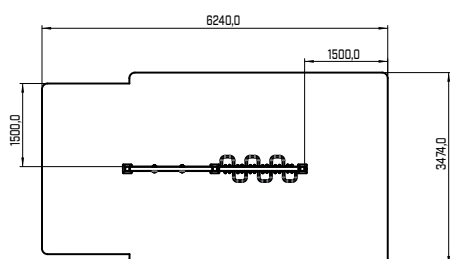
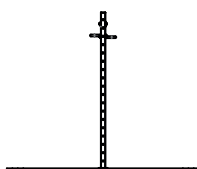
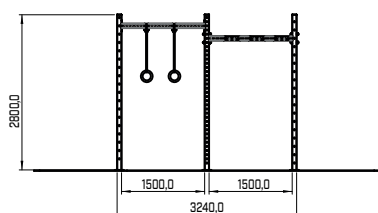

Bar mix

#XS-02

Équipement qui rassemble un espalier et une échelle horizontale pour en faire une cage polyvalente. L'échelle permet un travail de la force de préhension et de l'endurance musculaire et l'espalier est un excellent agrès pour le renforcement de la sangle abdominale et pour effectuer des étirements.

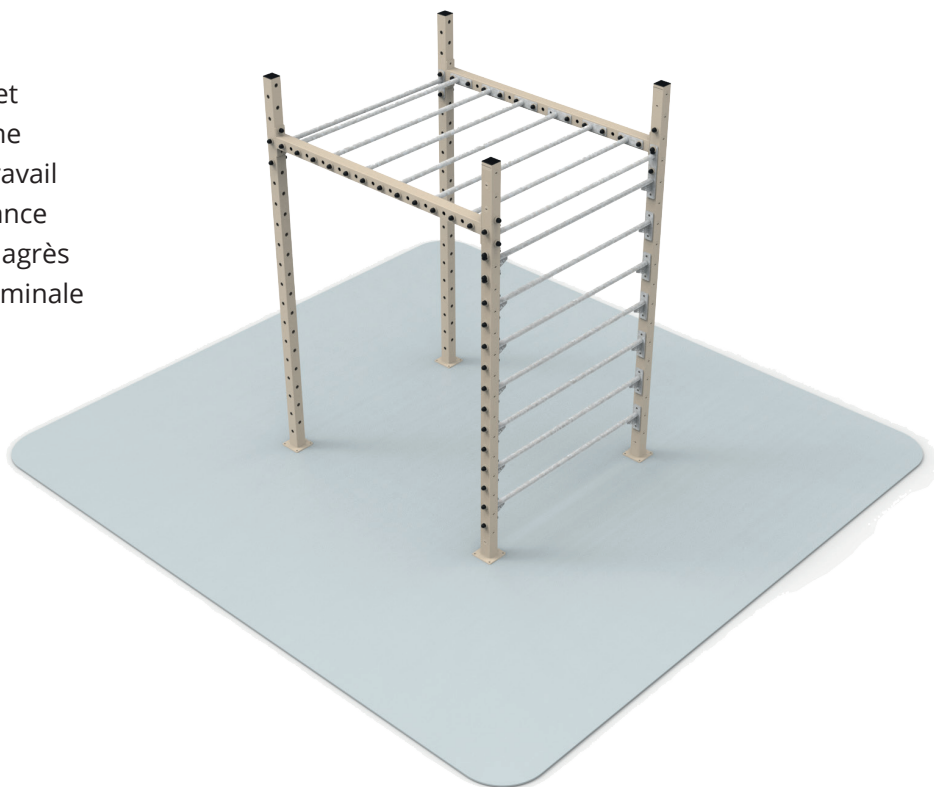

Longueur totale	1960 mm
Largeur totale	1660 mm
Hauteur totale	2800 mm
HCL	1400 mm
Zone de sécurité	23 m²
Âge d'utilisation	12+
Nombre d'utilisateurs maximum	2
Poids maximum utilisateur	Max 200 KG



Bar muscle-up



Aller/Retour



Traction



Relevé de jambes

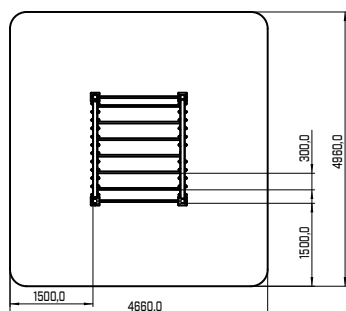
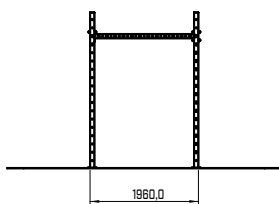
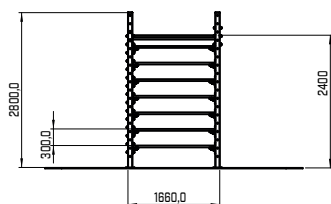

Essentiel

#XS-03

Le module « essentiel » rassemble les deux indispensables du set & rep : barre à dips et barre de traction pour en faire un équipement incontournable et adapté aux espaces restreints.

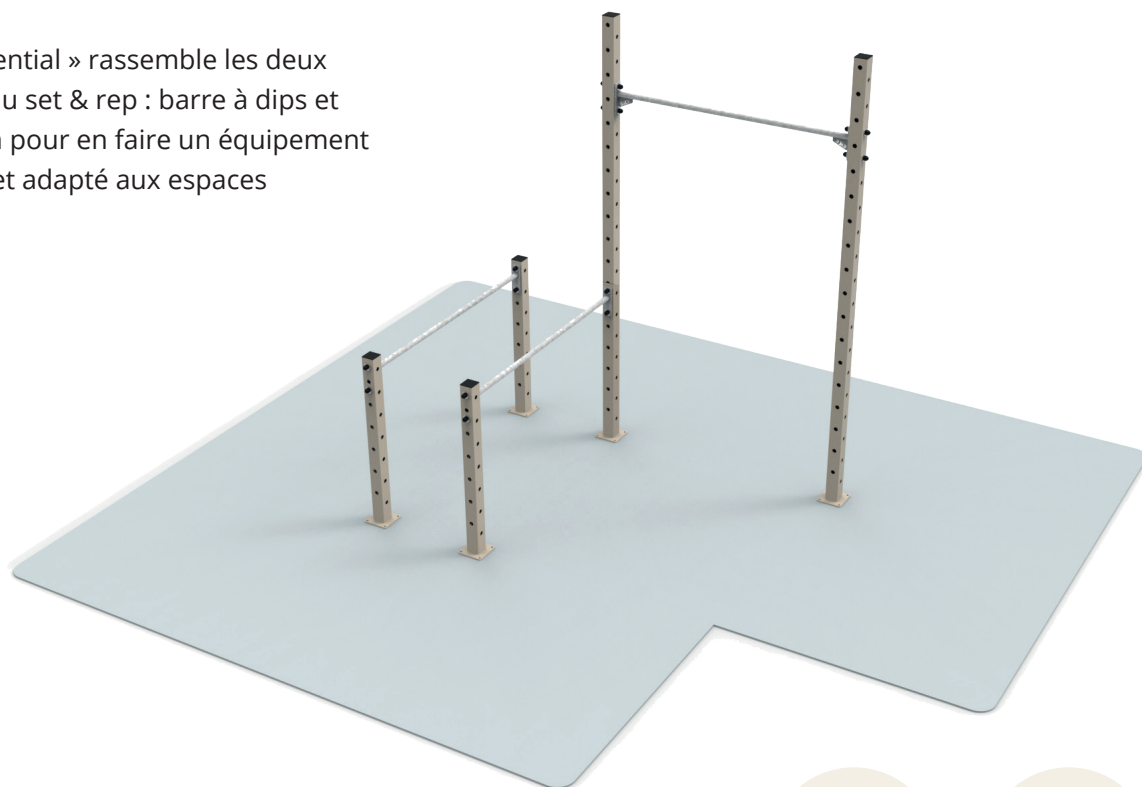

Longueur totale **1340 mm**

Largeur totale **1660 mm**

Hauteur totale **2800 mm**

HCL **1350 mm**

Zone de sécurité **23 m²**

Âge d'utilisation **12+**

Nombre d'utilisateurs maximum **2**

Poids maximum utilisateur **Max 200 KG**



Bar muscle-up

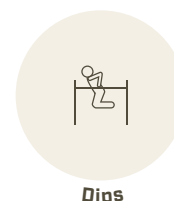

Dips



Traction



Relevé de jambes

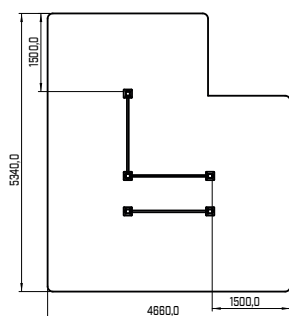
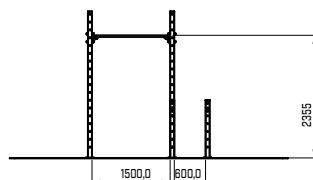
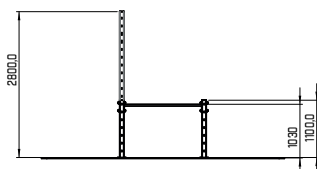

Garanties

Poteaux **40 ans**

Barres **20 ans**

Visserie INOX et caches **5 ans**



Pull & ABS

#S-01

Équipement compact qui permet un focus sur la sangle abdominale avec le banc à abdos et l'espalier et un travail de pull (tirage) avec la barre de traction.

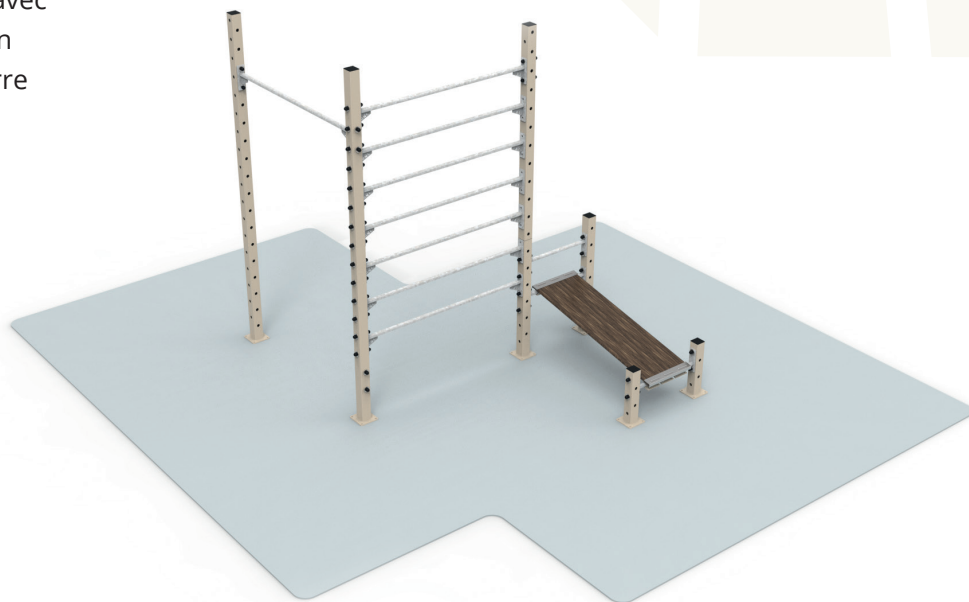

Longueur totale **2940 mm**

Largeur totale **2340 mm**

Hauteur totale **2800 mm**

HCL **1350 mm**

Zone de sécurité **26.1 m²**

Âge d'utilisation **12+**

Nombre d'utilisateurs maximum **3**

Poids maximum utilisateur **Max 200 KG**



Traction



Bar muscle-up



Crunch



Montée de genoux

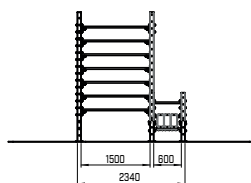
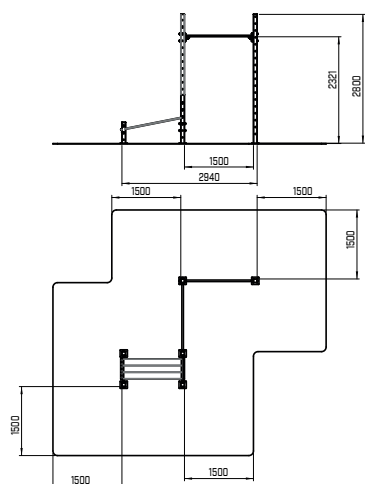

Garanties

Poteaux **40 ans**

Barres **20 ans**

Visserie INOX et caches **5 ans**



Street station

#S-02

Cet équipement rassemble trois agrès fondamentaux du Street-workout pour un travail de l'ensemble du haut du corps.

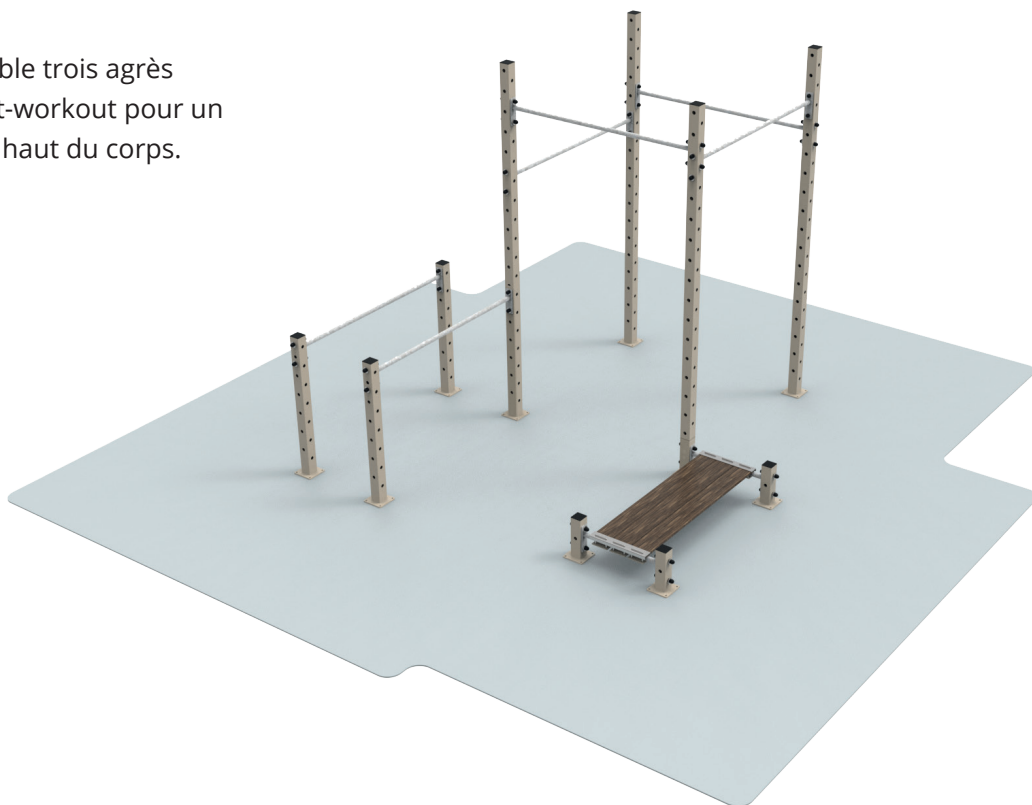

Longueur totale	3240 mm
Largeur totale	3020 mm
Hauteur totale	2800 mm
HCL	1330 mm
Zone de sécurité	34.6 m²
Âge d'utilisation	12+
Nombre d'utilisateurs maximum	4
Poids maximum utilisateur	Max 200 KG

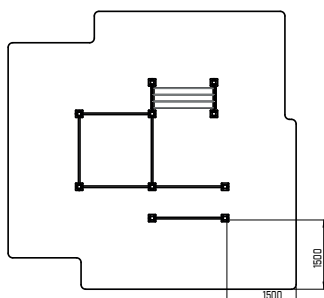
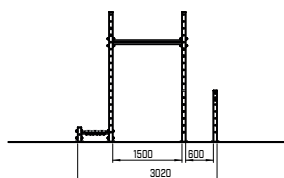
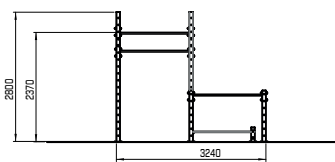
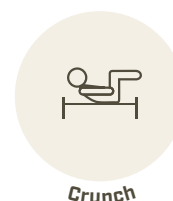

Garanties

Poteaux	40 ans
Barres	20 ans
Visserie INOX et caches	5 ans



Triple station

#S-03

Équipement pouvant accueillir jusqu'à 7 utilisateurs en simultanément. Les barres de tractions sont positionnées à des hauteurs différentes pour s'adapter à la taille d'un maximum d'utilisateurs. Les différentes hauteurs des barres push-up permettent quant à elles de varier l'inclinaison des pompes et augmenter ou diminuer la difficulté de ces dernières.

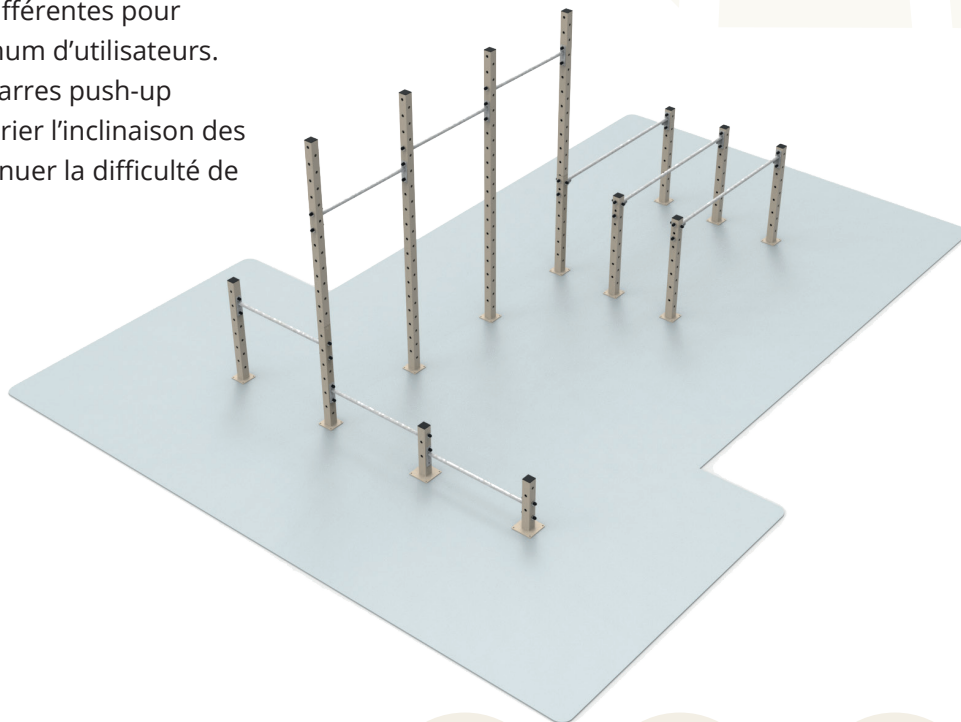

Longueur totale	6020 mm
Largeur totale	4820 mm
Hauteur totale	2500 mm
HCL	1360 mm
Zone de sécurité	49 m²
Âge d'utilisation	12+
Nombre d'utilisateurs maximum	7
Poids maximum utilisateur	Max 200 KG



Traction

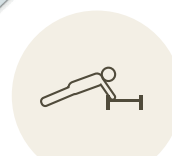

Push-up



Bar muscle-up



L-sit



Dips



Pompe australienne

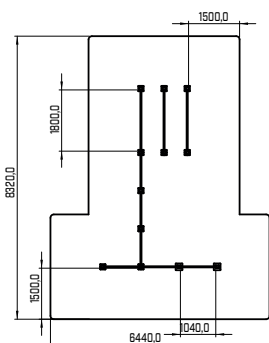
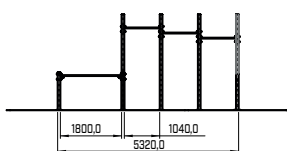
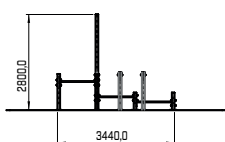

Garanties

Poteaux	40 ans
Barres	20 ans
Visserie INOX et caches	5 ans



Ring & bars

#M-01

Cet équipement combiné rassemble de nombreux agrès pour un travail de push/pull avec les anneaux, barres de traction et barre à dips. L'espalier et les nombreuses barres offriront de nombreux postes pour le travail de la sangle abdominale.

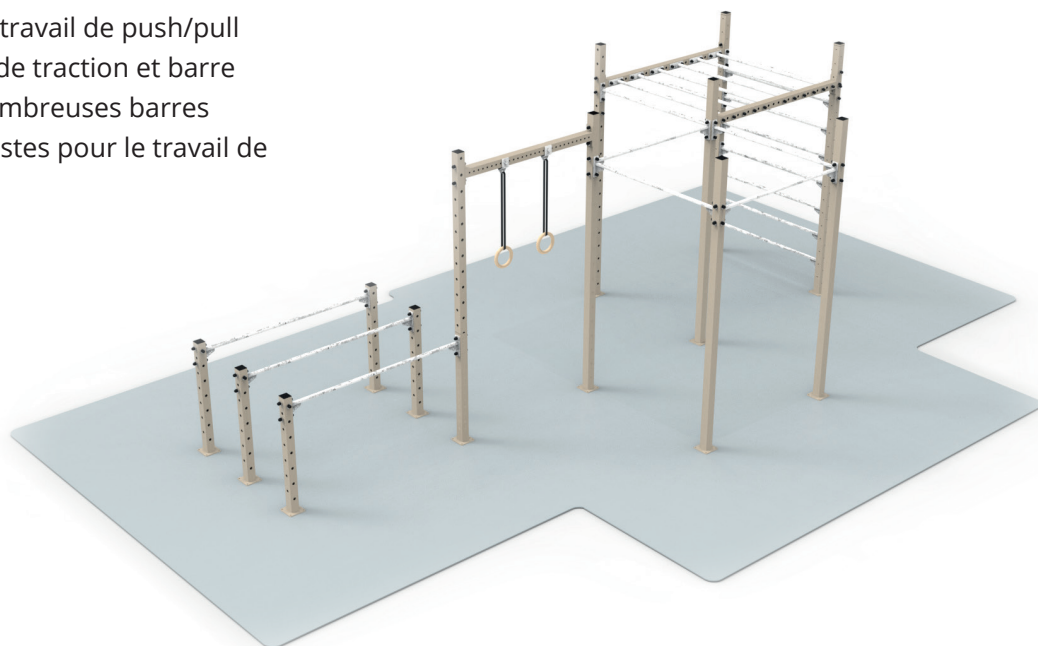

Longueur totale	7000 mm
Largeur totale	3240 mm
Hauteur totale	2800 mm
HCL	1400 mm
Zone de sécurité	76 m²
Âge d'utilisation	12+
Nombre d'utilisateurs maximum	6
Poids maximum utilisateur	Max 200 KG



L-sit

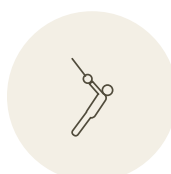

Ring pull-up



Ring muscle-up



Traction



Bar muscle-up



Dips

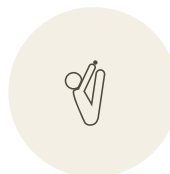

Toes to bar



Montée de genoux

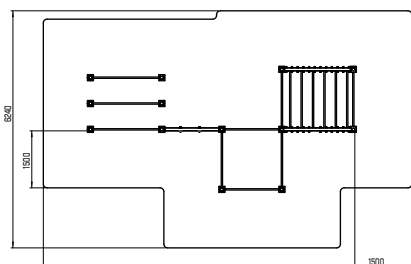
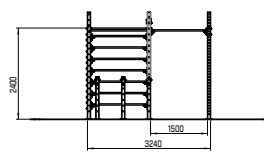
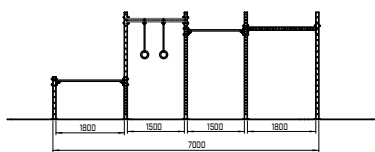

Garanties

Poteaux	40 ans
Barres	20 ans
Visserie INOX et caches	5 ans



Classic station

#M-02

Cet équipement combine des agrès essentiels du Street-workout et permet une grande variété d'exercices.

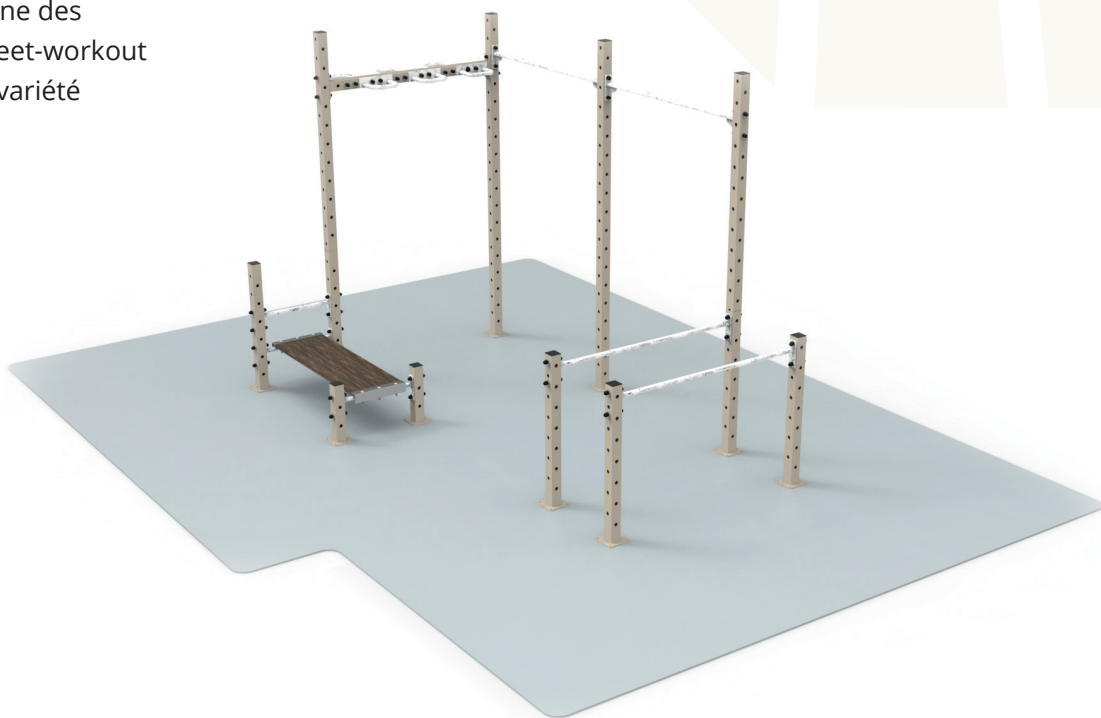

Longueur totale **3920 mm**

Largeur totale **2340 mm**

Hauteur totale **2800 mm**

HCL **1350 mm**

Zone de sécurité **36.2 m²**

Âge d'utilisation **12+**

Nombre d'utilisateurs maximum **6**

Poids maximum utilisateur **Max 200 KG**



L-sit



Traction



Montée de genoux



Bar muscle-up

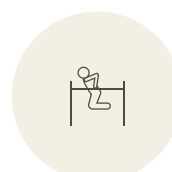

Dips

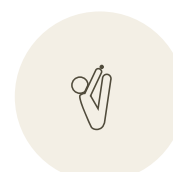

Toes to bar

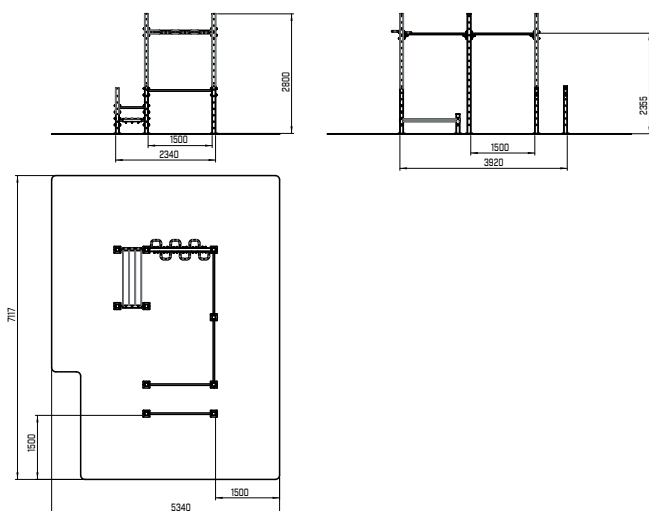

Garanties

Poteaux **40 ans**

Barres **20 ans**

Visserie INOX et caches **5 ans**



Skilled station

#M-03

Cette station rassemble des équipements qui permettent un travail de figures statiques et freestyle avec les barres drapeau et freestyle, et de force avec la corde et les anneaux.



Longueur totale **2997 mm**

Largeur totale **3540 mm**

Hauteur totale **2800 mm**

HCL **1350 mm**

Zone de sécurité **29.7 m²**

Âge d'utilisation **12+**

Nombre d'utilisateurs maximum **5**

Poids maximum utilisateur **Max 200 KG**



Montée de corde



Ring pull-up



Ring muscle-up



Bar muscle-up



Traction



Drapeau

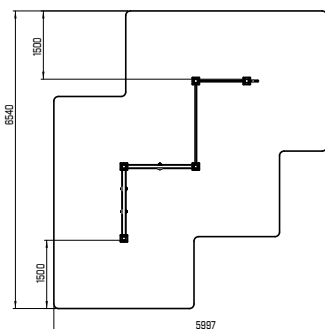
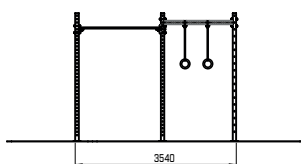
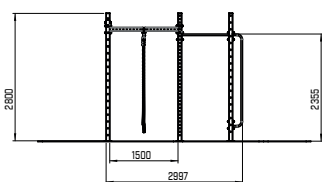

Garanties

Poteaux **40 ans**

Barres **20 ans**

Visserie INOX et caches **5 ans**



Large station

#L-01

Station ROBUST rassemblant une grande variété d'équipements pour un travail complet de l'ensemble des groupes musculaires du haut du corps.

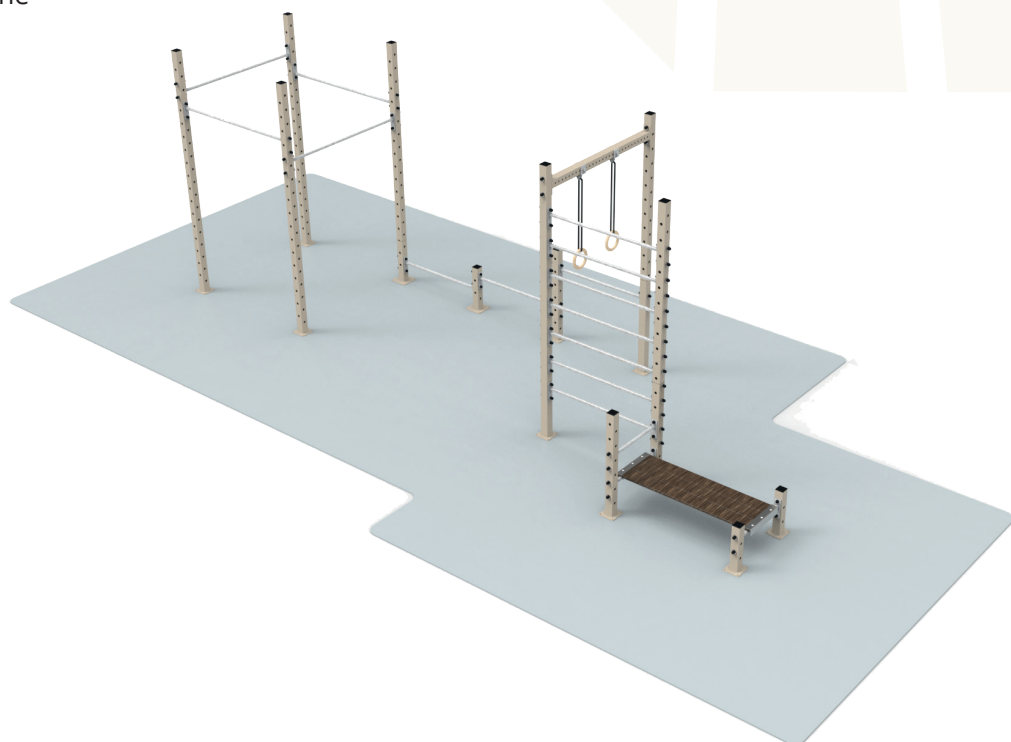

Longueur totale	2340 mm
Largeur totale	7620 mm
Hauteur totale	2800 mm
HCL	1350 mm
Zone de sécurité	48.3 m²
Âge d'utilisation	12+
Nombre d'utilisateurs maximum	7
Poids maximum utilisateur	Max 200 KG



Relevé de jambes



Crunch



Push-up



Dips



Bar muscle-up



Traction

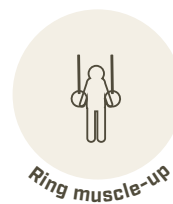

Ring muscle-up



Ring pull-up

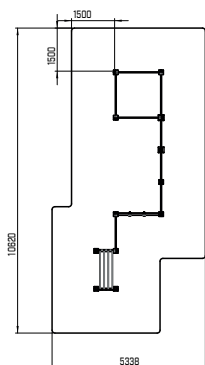
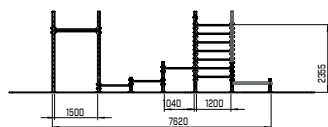
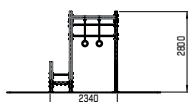

Garanties

Poteaux	40 ans
Barres	20 ans
Visserie INOX et caches	5 ans



Massive station

#XL-01

La « massive station » combine 6 agrès différents et permet une utilisation simultanée pouvant aller jusqu'à 8 utilisateurs.

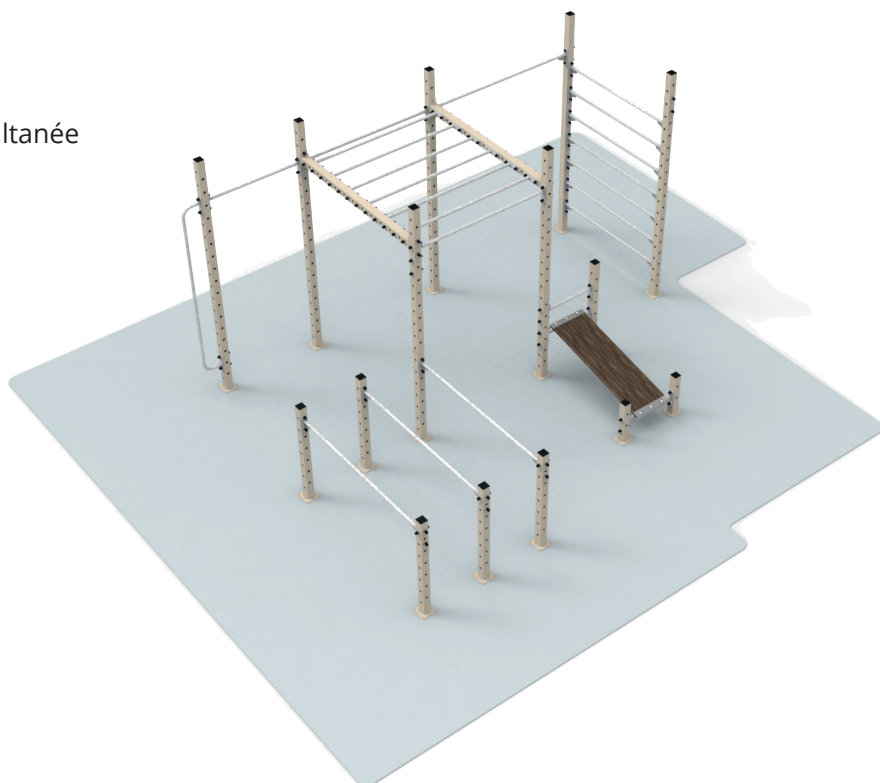

Longueur totale	4900 mm
Largeur totale	3840 mm
Hauteur totale	2800 mm
HCL	1350 mm
Zone de sécurité	46.8 m²
Âge d'utilisation	12+
Nombre d'utilisateurs maximum	8
Poids maximum utilisateur	Max 200 KG

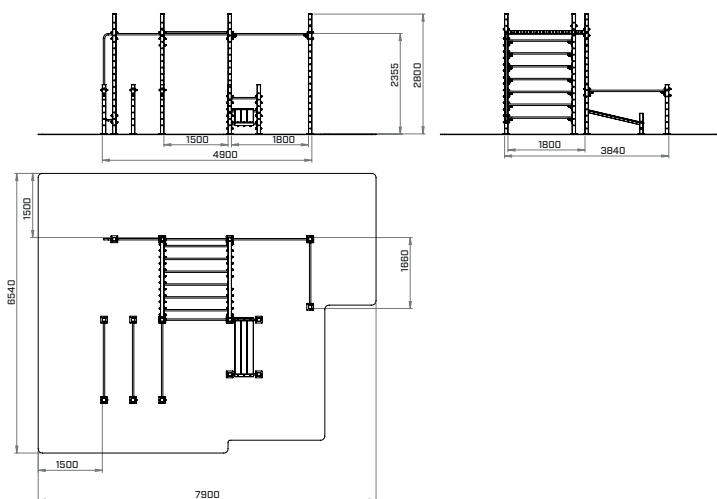
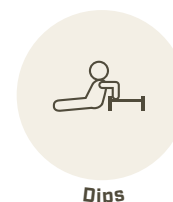

Garanties

Poteaux	40 ans
Barres	20 ans
Visserie INOX et caches	5 ans



Full station

#2XL-01

La full station combine 7 agrès différents pour offrir une grande variété de mouvements et d'exercices et permettre une pratique en simultanée pouvant aller jusqu'à 9 utilisateurs.

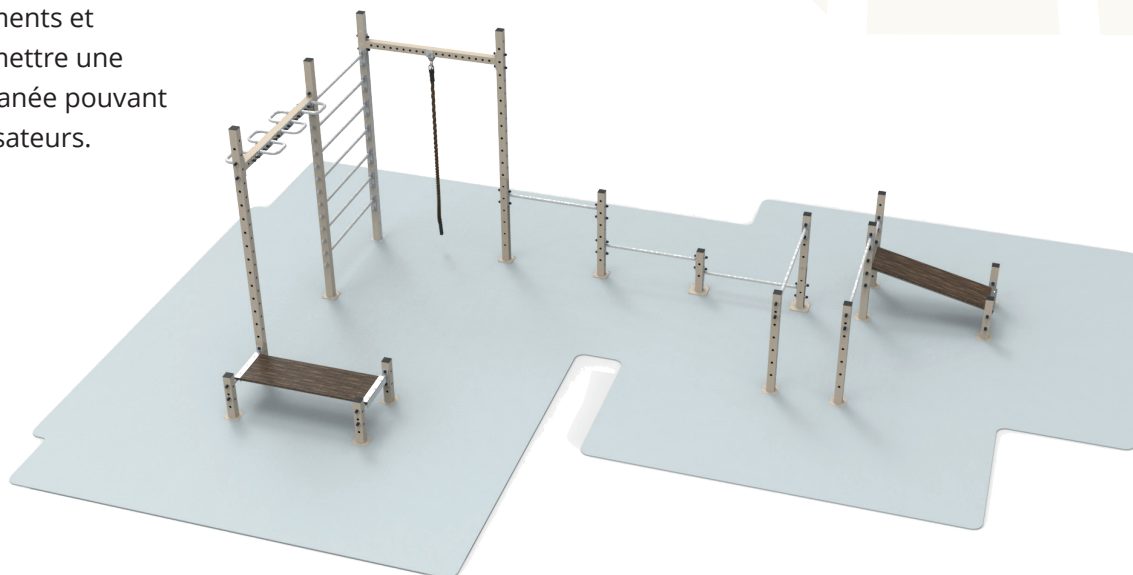

Longueur totale	6980 mm
Largeur totale	4300 mm
Hauteur totale	2800 mm
HCL	1350 mm
Zone de sécurité	56.2 m²
Âge d'utilisation	12+
Nombre d'utilisateurs maximum	9
Poids maximum utilisateur	Max 200 KG

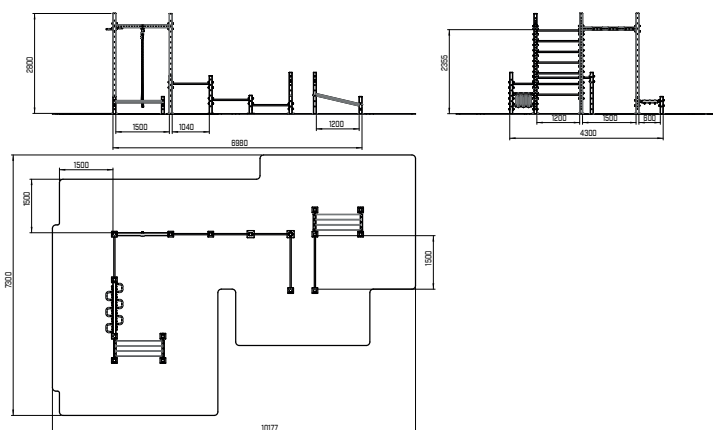
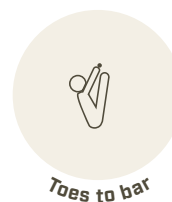
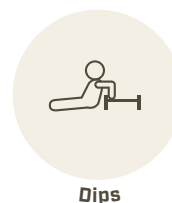
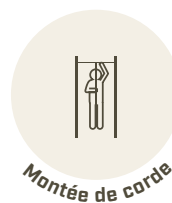

Garanties

Poteaux	40 ans
Barres	20 ans
Visserie INOX et caches	5 ans



Ultimate station

#3XL-01

Station ultime de ROBUST, elle combine 8 agrès et permet une utilisation en simultanée pouvant aller jusqu'à 10 personnes. Elle est la station avec la plus grande envergure de la gamme UNITED.

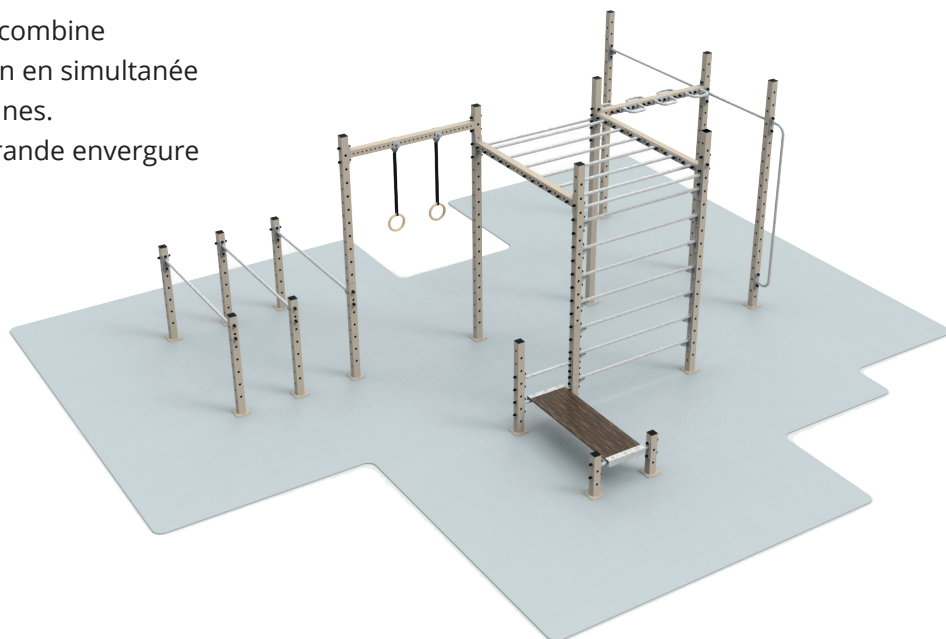

Longueur totale	6180 mm
Largeur totale	5160 mm
Hauteur totale	2800 mm
HCL	1350 mm
Zone de sécurité	58.5 m²
Âge d'utilisation	12+
Nombre d'utilisateurs maximum	10
Poids maximum utilisateur	Max 200 KG



Ring muscle-up

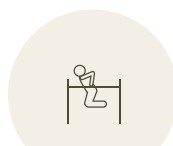

Dips



Relevé de jambes



Crunch



Montée de corde



L-sit



Bar muscle-up



Traction



Push-up



Toes to bar

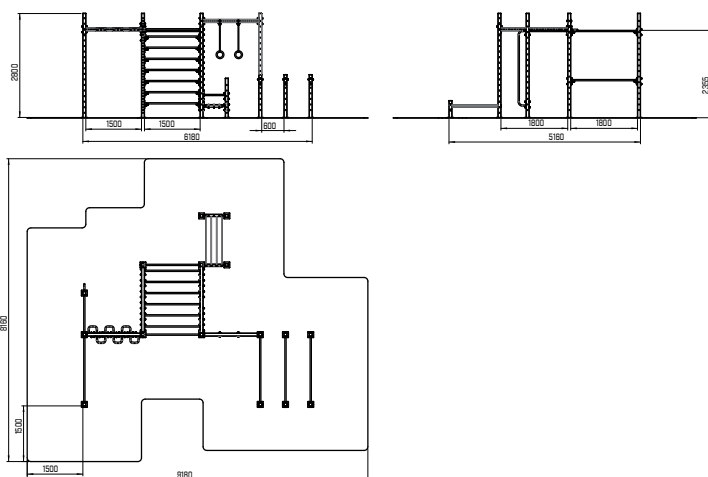

Garanties

Poteaux	40 ans
Barres	20 ans
Visserie INOX et caches	5 ans



GAMME SHELTER

Véritable innovation dans le secteur du fitness extérieur, les structures de Street workout de la gamme SHELTER sont abritées par des voiles d'ombrage directement intégrées aux équipements.

Cette innovation permet une pratique du sport par fortes chaleurs. Elle préserve les utilisateurs des risques inhérents à une exposition trop forte au soleil et améliore ainsi leur confort.

Les voiles d'ombrage sont fabriquées en France. Elles sont dotées de la technologie brevetée « Precontaint » qui est mondialement reconnue. Ce processus de fabrication leur assure des performances exceptionnelles en surpassant les standards du marché en termes de stabilité dimensionnelle et de résistance mécanique. Il y en a pour tous les goûts, vous pouvez choisir la couleur de votre voile parmi les 11 nuances disponibles dans notre catalogue.

Shelter extra small

#SXSR-01

Équipement combiné couvert de la gamme SHELTER, le modèle extra small est très compact. Il permet une utilisation simultanée pouvant aller jusqu'à 4 personnes et est idéal pour les espaces restreints.



Longueur totale	2220 mm
Largeur totale	1960 mm
Hauteur totale	5108 mm
HCL	1380 mm
Zone de sécurité	25.8 m²
Âge d'utilisation	12+
Nombre d'utilisateurs maximum	4
Poids maximum utilisateur	Max 200 KG



L-sit



Bar muscle-up



Montée de corde

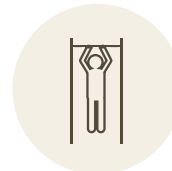

Traction

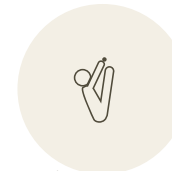

Toes to bar



Dips

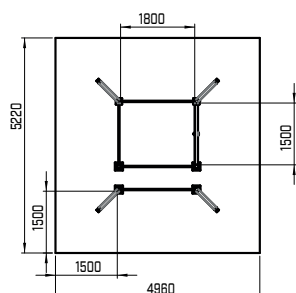
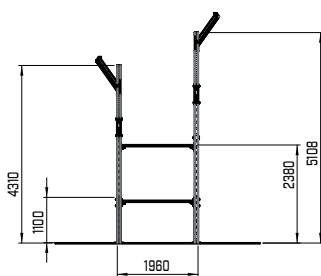

Garanties

Poteaux	40 ans
Barres	20 ans
Visserie INOX et caches	5 ans
Voile d'ombrage	5 ans



Shelter small

#SSR-01

Équipement combiné couvert de la gamme SHELTER, ce modèle compact rassemble les principaux agrès de street-workout et permet une grande variété d'exercices.



Longueur totale	3080 mm
Largeur totale	3080 mm
Hauteur totale	5113 mm
HCL	1300 mm
Zone de sécurité	36.9 m²
Âge d'utilisation	12+
Nombre d'utilisateurs maximum	6
Poids maximum utilisateur	Max 200 KG



L-sit



Bar muscle-up



Traction



Toes to bar

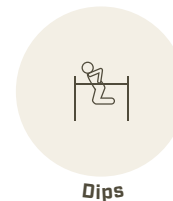

Dips

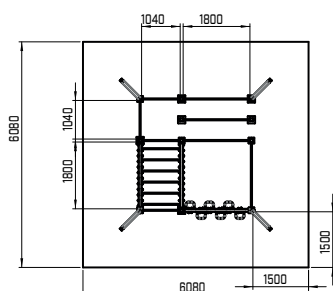
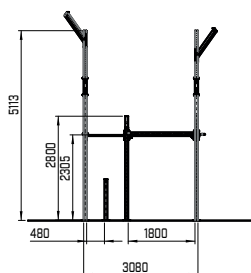
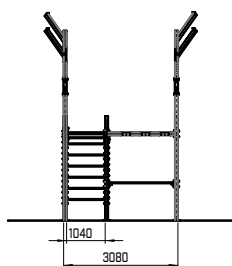

Garanties

Poteaux	40 ans
Barres	20 ans
Visserie INOX et caches	5 ans
Voile d'ombrage	5 ans



Shelter medium

#SMR-01

Équipement combiné couvert de la gamme SHELTER, ce modèle de taille intermédiaire permet une pratique complète et rassemble une grande variété des équipements de ROBUST pour une utilisation simultanée de nombreux pratiquants.

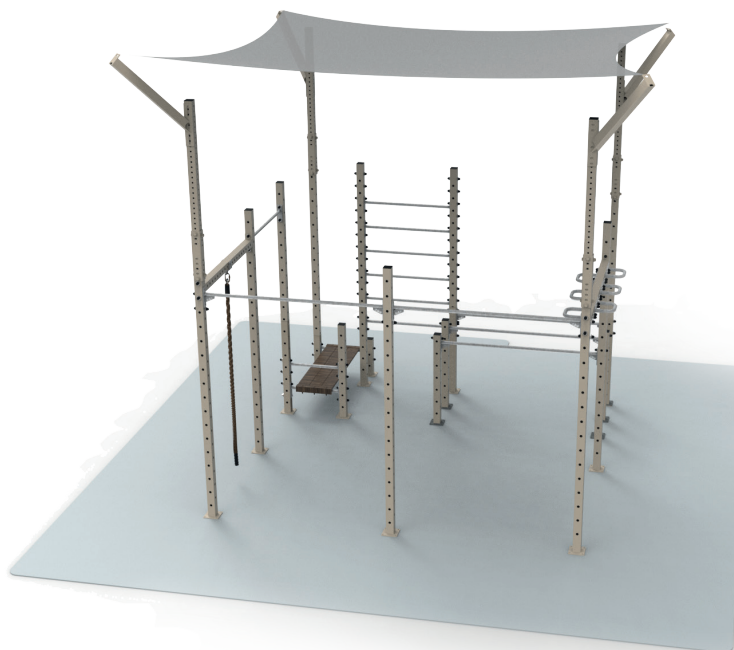

Longueur totale	3837 mm
Largeur totale	4100 mm
Hauteur totale	4806 mm
HCL	1340 mm
Zone de sécurité	47.5 m²
Âge d'utilisation	12+
Nombre d'utilisateurs maximum	8
Poids maximum utilisateur	Max 200 KG

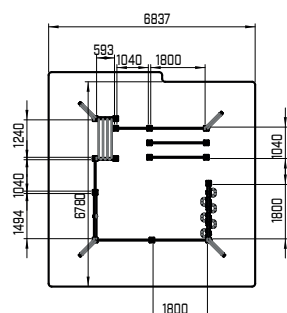
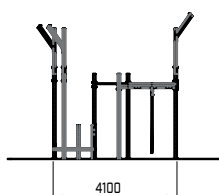
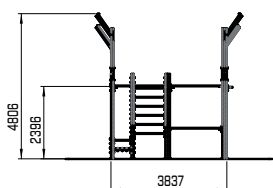
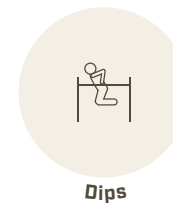

Garanties

Poteaux	40 ans
Barres	20 ans
Visserie INOX et caches	5 ans
Voile d'ombrage	5 ans



Shelter large

#SLR-01

Équipement combiné couvert de la gamme SHELTER, ce modèle de grande taille rassemble de nombreux équipements pour un travail de l'ensemble des disciplines du Street-workout (static, freestyle, set & rep) avec une utilisation simultanée de 12 personnes maximum.

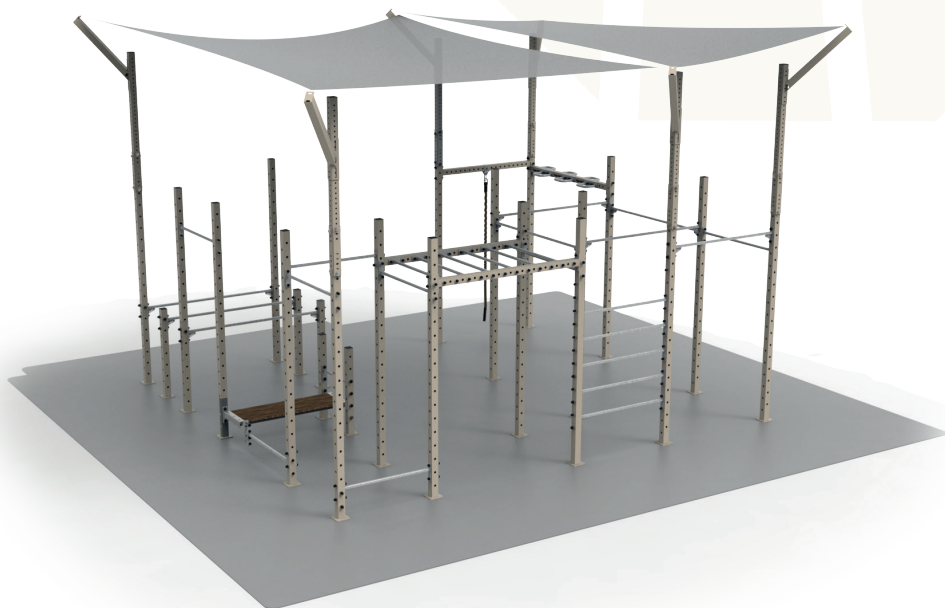

Longueur totale **5481 mm**

Largeur totale **5943 mm**

Hauteur totale **4818 mm**

HCL **1380 mm**

Zone de sécurité **74.7 m²**

Âge d'utilisation **12+**

Nombre d'utilisateurs maximum **12**

Poids maximum utilisateur **Max 200 KG**



L-sit



Bar muscle-up

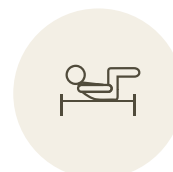

Crunch

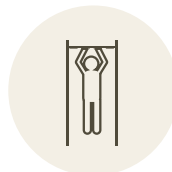

Traction

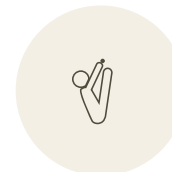

Toes to bar



Dips

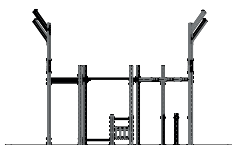
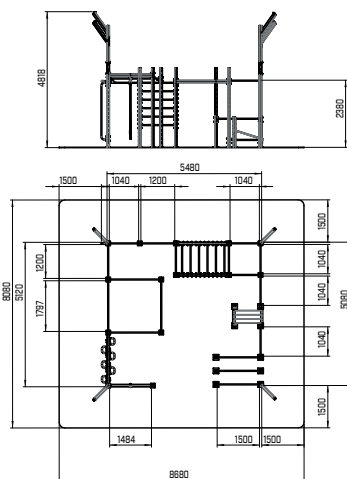

Garanties

Poteaux **40 ans**

Barres **20 ans**

Visserie INOX et caches **5 ans**

Voile d'ombrage **5 ans**



Shelter extra large

#SXLR-01

Équipement combiné couvert de la gamme SHELTER, ce modèle XL rassemble la quasi-totalité des équipements individuels ROBUST et permettra une utilisation simultanée pouvant aller jusqu'à 14 personnes.



Longueur totale **6740 mm**

Largeur totale **5120 mm**

Hauteur totale **4388 mm**

HCL **1430 mm**

Zone de sécurité **80.0 m²**

Âge d'utilisation **12+**

Nombre d'utilisateurs maximum **14**

Poids maximum utilisateur **Max 200 KG**



L-sit



Bar muscle-up



Crunch



Traction

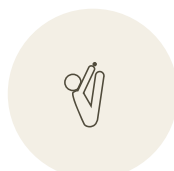

Toes to bar



Dips



Montée de corde

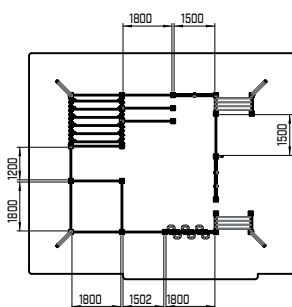
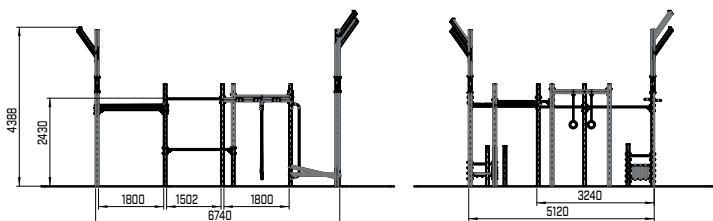

Garanties

Poteaux **40 ans**

Barres **20 ans**

Visserie INOX et caches **5 ans**

Voile d'ombrage **5 ans**



Voile d'ombrage



Fabriqué en France

DES TOILES DURABLES

Conscients des aléas climatiques auxquels sont exposés nos équipements, la résistance des toiles qui les équipent surpasse les standards du marché grâce à des technologies de pointe et des process de fabrication aboutis.

TECHNOLOGIE PRÉCONTRAIT

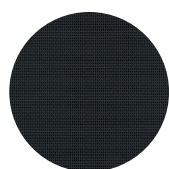
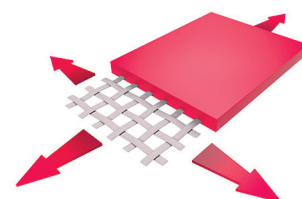
La technologie Précontraint permet de fabriquer des matériaux composites flexibles dotés de propriétés dimensionnelles exceptionnelles, surpassant largement les normes de cette industrie. Cette méthode implique une enduction sous tension bi-axiale (dans le sens de la chaîne et de la trame) tout au long du processus de fabrication. Concrètement, une armature souple composée de micro-câbles PET haute ténacité est revêtue de plusieurs couches de polymères, suivies d'un traitement de surface résistant à la saleté. En conséquence, les matériaux exploitant la technologie Précontraint développent des caractéristiques uniques en termes de résistance, de stabilité dimensionnelle, et de légèreté. Ils éliminent les déformations sous charge, assurant ainsi une durée d'utilisation exceptionnellement longue.



Noir profond
#86-51176

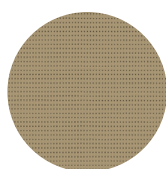

Poivre
#86-2012

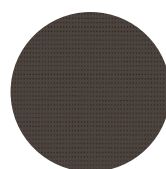

Bronze
#86-2043

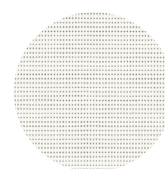

Blanc
#86-2044

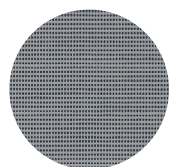

Métal martelé
#86-2045

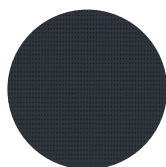

Anthracite
#86-2047

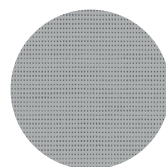

Alu
#86-2048

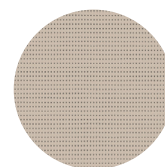

Beige sable
#86-2135

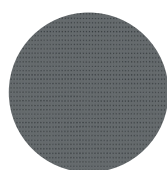

Béton
#86-2167

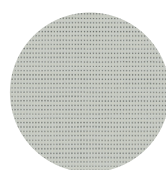

Gris galet
#86-2171

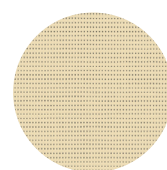

Champagne
#86-2175

PARTENAIRE EXPERT

Avec plus de 30 ans d'expérience dans la fabrication de bâches et de voiles d'ombrage, notre partenaire en charge de la fabrication des voiles dispose d'un savoir-faire reconnu et propose des produits d'une qualité éprouvée.

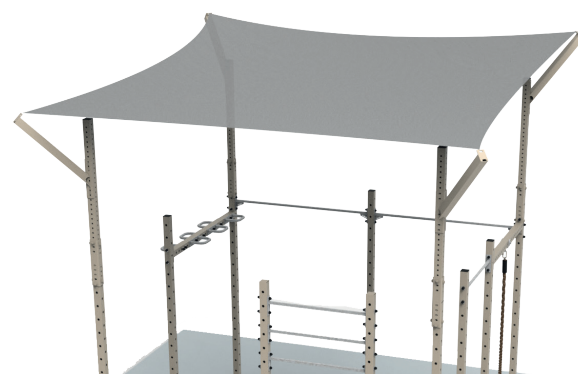

SUR-MESURE

Le bureau d'étude de ROBUST se tient à votre disposition pour créer des équipements sur mesure et vous accompagner dans la création d'un espace de Street-workout véritablement personnalisé.

Pour des besoins personnalisés

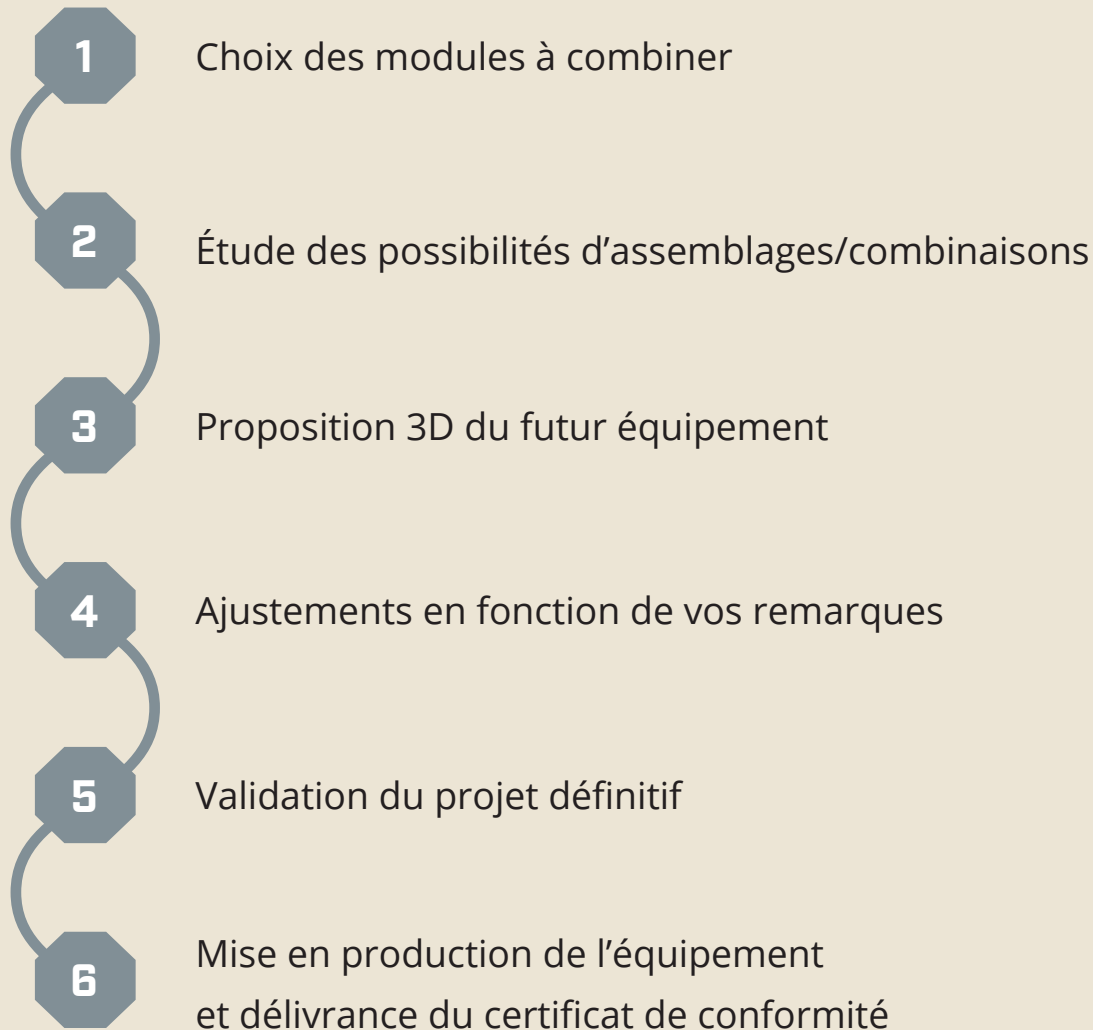

Un projet ?

06 47 05 32 09

contact@robust-workout.fr

ACCESSOIRES

ROBUST dispose d'une gamme d'accessoires en complément de ses équipements. Ainsi, par exemple, grâce aux supports de barres les pratiquants pourront agrémenter leurs entraînements avec des charges libres.

Support de barre

#SDBR

Les supports de barre ROBUST en acier galvanisé sont un incontournable pour les exercices de force et de musculation et s'adaptent sur les poteaux de l'ensemble des équipements de notre marque. Offrez à vos utilisateurs des équipements qui leurs permettent de diversifier leurs entraînements de Street-workout en y apportant une touche de musculation avec charges libres.

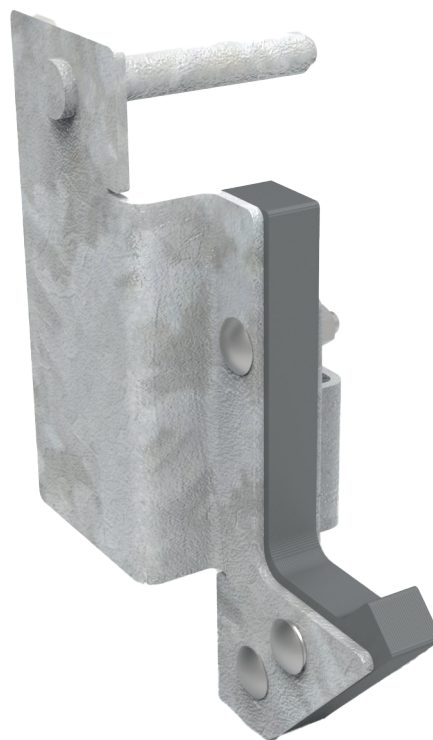

Matériau	acier
Système de blocage	2.0
Couleur	gris galvanisé

Protection d'usure pour ne pas abimer vos barres

Nouveaux accessoires à venir

Notre équipe travaille sur de nouveaux accessoires afin d'ajouter de la diversité à nos équipements et offrir aux utilisateurs de nouvelles possibilités d'entraînement.

A terme, notre volonté est de proposer de nouveaux composants qui permettent en plus du Street-workout, la pratique de l'entraînement fonctionnel et de la musculation « traditionnelle » sur nos équipements !

ROBUST à votre écoute ...

Et vous, quels seraient les accessoires que vous souhaiteriez trouver sur nos racks ?

Envoyez-nous vos suggestions par mail ou message via nos réseaux sociaux !

f **@** **in**

contact@robust-workout.fr

À PROPOS

ROBUST est née de l'association de deux compétences :

- Une équipe d'ingénieurs spécialisés dans la conception de structures de fonctionnal training (aka crossfit)
- Une équipe de spécialistes de l'aménagement d'aires de sport en accès libre

La volonté de ROBUST est de proposer des structures solides, adaptées à une utilisation extérieure et en adéquation aux besoins des utilisateur.



 **Fabrication française**

